









Manuel du téléphone Cisco Unified IP Conference Station 7937G pour Cisco Unified Communications Manager 6.0

INCLUANT LA LICENCE ET LA GARANTIE

Siège social aux États-Unis

Cisco Systems, Inc.
170 West Tasman Drive
San Jose, CA 95134-1706
États-Unis
<http://www.cisco.com>
Téléphone : + 1 408 526-4000
 + 1 800 553-NETS (6387)
Fax : + 1 408 527-0883

Tâches téléphoniques courantes

Passer un appel	Appuyez sur  avant ou après avoir composé un numéro.
Répondre à un appel	Appuyez sur  ou utilisez la touche dynamique Répond.
Mettre fin à un appel	Appuyez sur  ou utilisez la touche dynamique FinApp.
Rappeler le dernier numéro composé	Appuyez sur  ou utilisez la touche dynamique Bis.
Activer le mode Coupure micro	Appuyez sur  .
Utiliser les journaux d'appels	Appuyez sur  , sélectionnez le journal d'appels de votre choix, puis choisissez une liste. Pour composer un numéro, mettez une entrée en surbrillance et appuyez sur Compos.
Mettre en attente/Reprendre un appel	Appuyez sur la touche dynamique Attente pour mettre un appel en attente ou Reprend. pour reprendre un appel.
Transférer un appel vers un nouveau numéro	Appuyez sur la touche dynamique Trnsfer , entrez le numéro, puis appuyez de nouveau sur Trnsfer.
Démarrer une conférence téléphonique standard (ad hoc)	Appuyez sur Conf. , composez le numéro du participant, puis appuyez de nouveau sur Conf.
Renvoi de tous les appels	Appuyez sur la touche dynamique RenvTt.



Cisco, Cisco Systems, the Cisco logo, and the Cisco Systems logo are registered trademarks or trademarks of Cisco Systems, Inc. and/or its affiliates in the United States and certain other countries. All other trademarks mentioned in this document or Website are the property of their respective owners. The use of the word partner does not imply a partnership relationship between Cisco and any other company. (0705R)

© 2007 Cisco Systems, Inc. All rights reserved.

OL-14705-01
1725-40071-107



LIVRET DE RÉFÉRENCE



Cisco Unified IP Conference Station 7937G pour Cisco Unified Communications Manager 6.0











Définition des touches dynamiques
Icônes de l'écran du téléphone
Icônes des boutons
Tâches téléphoniques courantes

Définition des touches dynamiques

Actif	Activer le rétroéclairage de l'écran
Attente	Mettre l'appel actif en attente
autres	Afficher d'autres touches dynamiques
Bas	Diminuer les réglages de contraste de l'écran d'affichage
Bis	Rappeler le dernier numéro composé
Compos.	Composer un numéro de téléphone
Conf.	Établir une conférence téléphonique
Détails	Recevoir des informations sur tous les appels passés, reçus ou manqués
Écouter	Écouter le type de sonnerie sélectionné
Effacer	Supprimer des enregistrements ou des paramètres
Enreg.	Enregistrer les paramètres choisis
FinApp.	Déconnecter l'appel en cours
GrpIntr	Répondre à un appel en sonnerie dans un autre groupe
Haut	Augmenter les réglages de contraste de l'écran d'affichage
Inactif	Désactiver le rétroéclairage de l'écran
InsConf	Participer à un appel sur une ligne partagée et établir une conférence téléphonique
Inser.	Vous ajouter à un appel sur une ligne partagée
Intrcpt	Répondre à un appel en sonnerie de votre groupe
Joindre	Joindre plusieurs appels en cours sur une même ligne pour établir une conférence téléphonique

ListConf	Afficher la liste des participants à la conférence
Message	Paramétrer, vérifier ou écouter les messages vocaux
Message vocal	Vérifier le contenu de la messagerie vocale
ModNum	Modifier un numéro dans un journal d'appels
MàJ	Actualiser le contenu de l'écran
MulConf	Établir une conférence Meet-Me
NumAbr	Composer un numéro en utilisant un code de numérotation abrégée
NvAppel	Passer un nouvel appel
Parquer	Parquer et afficher un appel
Quitter	Revenir à l'écran précédent
Rappel	Recevoir une notification lorsqu'un poste occupé se libère
RenvTt	Configurer/Annuler le renvoi d'appels
Répond.	Répondre à tous les appels en sonnerie
Reprend.	Reprendre un appel en attente
Rvoi Im	Transférer ou rediriger un appel vers un système de messagerie vocale
Sélect.	Sélectionner une option de menu ou un appel
Soum.	Confirmer l'ID utilisateur et le code PIN définis pour accéder au répertoire personnel
TrnsDir	Transférer deux appels l'un vers l'autre
Trnsfer	Transférer un appel
Valider	Confirmer le nom d'utilisateur et le mot de passe saisis lors de la configuration des paramètres de sécurité
<<	Supprimer les caractères entrés

Icônes de l'écran du téléphone

États de la ligne et de l'appel	
	Appel en attente
	Appel entrant
	Appel établi
	Combiné décroché
	Ligne partagée en cours d'utilisation
Autres fonctionnalités	
	Case cochée
	Case non cochée
	Déverrouillé
	Message en attente
	Paramètres
	Verrouillé

Icônes des boutons











	Combiné décroché
	Combiné raccroché
	Navigation
	Sélect.
	Applications
	Répertoires
	Bis
	Volume +
	Volume -
	Coupure micro
	Touches

Table des matières

Mise en route 1

- Utilisation de ce manuel 1
- Recherche d'informations supplémentaires 2
- Consignes de sécurité et informations relatives aux performances 2
- Présentation de la sécurité des produits Cisco 3
- Fonctions d'accessibilité 3

Raccordement du poste de téléconférence 4

- Raccordement du poste de téléconférence au réseau 4
- Enregistrement à l'aide de l'outil TAPS 7

Présentation de votre poste de téléconférence 8

- Présentation des boutons et du matériel 8
- Présentation des lignes et des appels 11
 - Présentation des icônes de lignes et d'appels 11
- Présentation des fonctions de l'écran 12
 - Sélection des options de menu 13
 - Nettoyage et entretien de l'écran 13
- Présentation des menus et des boutons de fonctions 13
- Explications relatives à la disponibilité des fonctions 14

Gestion de base des appels 15

- Établissement d'un appel : options de base 15
- Établissement d'un appel : options supplémentaires 16
- Réponse à un appel 17
- Fin d'un appel 18
- Utilisation des fonctions d'attente et de reprise 18
- Coupure du micro 18
- Passage d'un appel à l'autre 19
- Affichage de plusieurs appels 19

Transfert d'appels	20
Renvoi de tous les appels vers un autre numéro	21
Établissement de conférences téléphoniques	21
Présentation des différents types de conférences téléphoniques	22
Débuter et rejoindre une conférence téléphonique standard	22
Établissement d'une conférence téléphonique Meet-Me ou participation à elle	24
Gestion avancée des appels	25
Numérotation abrégée	25
Interception d'un appel redirigé sur votre poste de téléconférence	26
Stockage et récupération d'appels parqués	27
Utilisation d'une ligne partagée	28
Présentation des lignes partagées	28
Procédure destinée à vous joindre à un appel sur une ligne partagée	29
Procédure destinée à empêcher d'autres membres d'une ligne partagée d'afficher vos appels ou de s'y joindre	30
Suivi des appels suspects	30
Utilisation de la fonction de substitution de poste de Cisco	31
Utilisation de la fonction de réponse automatique	31
Modification des paramètres du poste de téléconférence	32
Personnalisation des sonneries et des indicateurs de messages	32
Personnalisation de l'écran du poste de téléconférence	33
Utilisation des journaux d'appels et des répertoires	34
Utilisation des journaux d'appels	34
Composition à partir du répertoire	35
Utilisation d'un répertoire d'entreprise sur votre poste de téléconférence	35
Utilisation du répertoire personnel sur le poste de téléconférence	37
Accès aux messages vocaux	40

Utilisation des pages Web Options utilisateur	41
Accès à vos pages Web Options utilisateur	41
Configuration des fonctions et des services sur le Web	42
Utilisation du répertoire personnel sur le Web	42
Utilisation de votre carnet d'adresses personnel sur le Web	42
Configuration de codes de carnet d'adresses personnel sur le Web	43
Utilisation de l'outil de synchronisation du carnet d'adresses	44
Configuration de numéros abrégés sur le Web	44
Configuration de services de téléconférence sur le Web	45
Contrôle des paramètres utilisateur depuis le Web	47
Contrôle des paramètres de ligne depuis le Web	48
Utilisation de Cisco WebDialer	50
Présentation des options de configuration supplémentaires	52
Dépannage du poste de téléconférence	54
Informations générales de dépannage	54
Affichage des données d'administration du poste de téléconférence	55
Utilisation de l'outil de génération de rapports qualité	55
Conditions générales de la garantie matérielle limitée à un an de Cisco	56
Index	59

Mise en route

Utilisation de ce manuel

Le présent guide décrit les différentes fonctions de votre Cisco Unified IP Conference Station 7937G. Parcourez-le dans son intégralité pour prendre connaissance de toutes les possibilités de votre poste de téléconférence. Vous pouvez également consulter le tableau ci-après, qui permet d'atteindre d'un seul clic les sections les plus utilisées.

Pour...	Procédez comme suit...
Prendre connaissance des consignes de sécurité	Reportez-vous à la section Consignes de sécurité et informations relatives aux performances , page 2.
Brancher le poste de téléconférence	Reportez-vous au chapitre Raccordement du poste de téléconférence , page 4.
Utiliser le poste de téléconférence une fois installé	Reportez-vous au chapitre Présentation de votre poste de téléconférence , page 8 en premier.
Connaître la signification des différents boutons	Reportez-vous à la section Présentation des boutons et du matériel , page 8.
En savoir plus sur l'écran	Reportez-vous à la section Présentation des fonctions de l'écran , page 12.
Passer des appels	Reportez-vous à la section Établissement d'un appel : options de base , page 15.
Mettre des appels en attente	Reportez-vous à la section Utilisation des fonctions d'attente et de reprise , page 18.
Activer la fonction de coupure du micro.	Reportez-vous à la section Coupure du micro , page 18.
Transférer des appels	Reportez-vous à la section Transfert d'appels , page 20.
Établir des conférences téléphoniques	Reportez-vous à la section Établissement de conférences téléphoniques , page 21.
Configurer la numérotation abrégée	Reportez-vous à la section Numérotation abrégée , page 25.
Partager un numéro de téléphone	Reportez-vous à la section Utilisation d'une ligne partagée , page 28.
Modifier le volume ou le type de sonnerie	Reportez-vous à la section Personnalisation des sonneries et des indicateurs de messages , page 32.

Pour...	Procédez comme suit...
Modifier les indicateurs de messages vocaux	Reportez-vous à la section Personnalisation des sonneries et des indicateurs de messages , page 32.
Consulter vos appels en absence	Reportez-vous à la section Utilisation des journaux d'appels , page 34.
Écouter vos messages vocaux	Reportez-vous au chapitre Accès aux messages vocaux , page 40.
Consulter les définitions des touches dynamiques et des icônes	Consultez le livret de référence au début du présent manuel.

Recherche d'informations supplémentaires

Pour obtenir la documentation Cisco la plus récente, consultez le site Web suivant :

http://www.cisco.com/univercd/cc/td/doc/product/voice/c_ipphon/index.htm

Vous pouvez accéder au site Web de Cisco à l'adresse suivante :

<http://www.cisco.com/>

Vous pouvez accéder aux sites Web internationaux de Cisco à l'adresse suivante :

http://www.cisco.com/public/countries_languages.shtml

Consignes de sécurité et informations relatives aux performances

Cette section décrit l'impact des pannes d'électricité et des autres périphériques sur votre poste de téléconférence.

Panne de courant

Selon votre téléphone, vous avez peut-être directement accès au service d'urgence. Si l'alimentation est interrompue, le service d'appel d'urgence et de réparation sera indisponible pendant toute la durée de la coupure. Il se peut que vous deviez réinitialiser ou reconfigurer votre téléphone pour pouvoir utiliser le service d'appel d'urgence et de réparation.

Utilisation de périphériques externes

Les informations suivantes s'appliquent lorsque vous utilisez des périphériques externes avec le poste de téléconférence :

Cisco recommande d'utiliser des périphériques externes (casques, etc.) de bonne qualité protégés des interférences produites par les signaux de fréquences radio et audio.

Selon la qualité de ces périphériques et leur proximité par rapport à d'autres périphériques, tels que des téléphones portables ou des radios bidirectionnelles, des parasites sonores peuvent toujours se produire. Dans ce cas, Cisco vous recommande d'effectuer une ou plusieurs des opérations suivantes :

- Éloignez le périphérique externe de la source émettrice des signaux de fréquences radio et audio.
- Maintenez les câbles du périphérique externe éloignés de la source émettrice des signaux de fréquences radio et audio.
- Utilisez des câbles blindés pour le périphérique externe ou des câbles dotés d'un blindage supérieur et d'un meilleur connecteur.
- Raccourcissez le câble du périphérique externe.
- Utilisez des structures en ferrite ou d'autres dispositifs de ce type pour les câbles du périphérique externe.

La société Cisco ne peut pas garantir les performances du système car elle ne dispose d'aucun moyen de contrôle sur la qualité des périphériques externes, des câbles et des connecteurs utilisés. Le système fonctionne de manière adéquate lorsque les périphériques appropriés sont connectés à l'aide de câbles et de connecteurs de bonne qualité.



Avertissement

Dans les pays de l'Union européenne, utilisez uniquement des haut-parleurs et des microphones externes, conformes à la directive 89/336/CE sur la compatibilité électromagnétique (CEM).

Présentation de la sécurité des produits Cisco

Ce produit contient des fonctions cryptographiques et est soumis aux lois des États-Unis et des autres pays, qui régissent l'importation, l'exportation, le transfert et l'utilisation. La fourniture de produits cryptographiques Cisco n'autorise pas un tiers à importer, exporter, distribuer ou utiliser le chiffrement. Les importateurs, exportateurs, distributeurs et utilisateurs sont responsables du respect des lois américaines et des autres pays. En utilisant ce produit, vous vous engagez à respecter les lois et réglementations applicables. Si vous n'êtes pas en mesure de respecter les lois américaines et des autres pays, renvoyez-nous ce produit immédiatement.

Vous trouverez un récapitulatif des lois américaines régissant les produits cryptographiques Cisco à l'adresse suivante : <http://www.cisco.com/wwl/export/crypto/tool/stqrg.html>. Si vous avez besoin d'aide supplémentaire, contactez-nous par e-mail à l'adresse export@cisco.com.

Fonctions d'accessibilité

Une liste des fonctions d'accessibilité est disponible sur demande.

Raccordement du poste de téléconférence

Votre administrateur système va probablement raccorder votre nouveau poste de téléconférence Cisco Unified IP au réseau de téléphonie IP de votre entreprise. Dans le cas contraire, consultez les schémas et tableaux suivants pour procéder au raccordement du poste.

Raccordement du poste de téléconférence au réseau

Le schéma et le tableau ci-dessous décrivent la procédure à suivre pour raccorder le poste de téléconférence au réseau.



Remarque

Le raccordement de plusieurs postes de téléconférence n'est pas pris en charge et ne pourra par conséquent pas fonctionner.

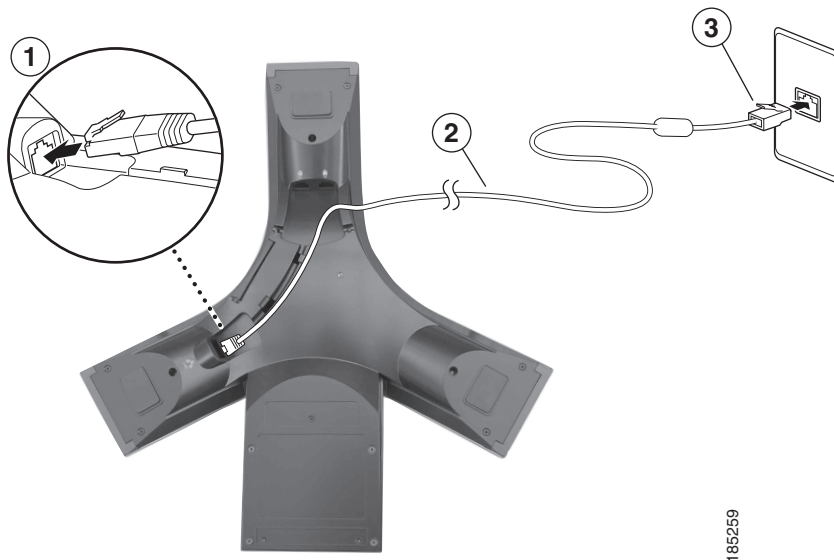

1	Branchement de l'extrémité du câble réseau (sans perle de ferrite) sur le port RJ-45 situé en bas du poste de téléconférence
2	Câble réseau (8 m)
3	Branchement de l'autre extrémité du câble réseau (avec la perle de ferrite) sur le port LAN

Branchement des microphones externes (en option)

Vous avez la possibilité de raccorder des microphones externes fournis en option. Reportez-vous au graphique ci-dessous.

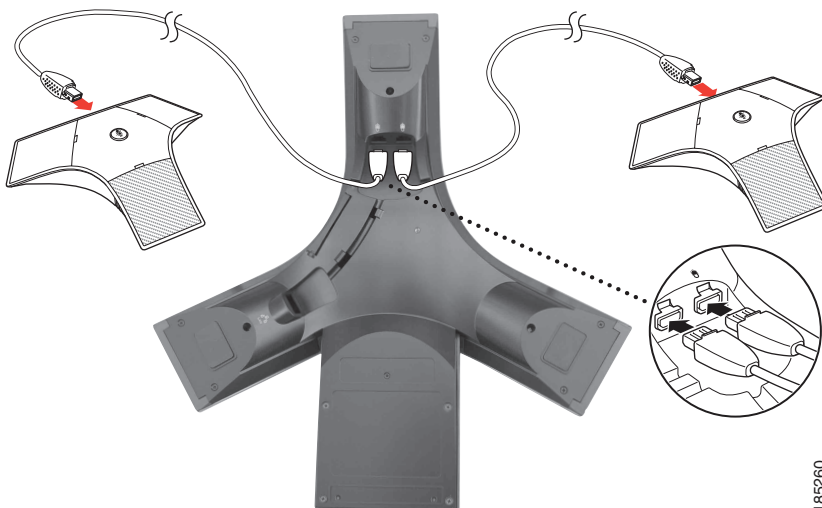

Branchement d'un périphérique de téléconférence mobile (en option)

Vous avez la possibilité de raccorder un périphérique mobile externe fourni en option. Reportez-vous au graphique ci-dessous.

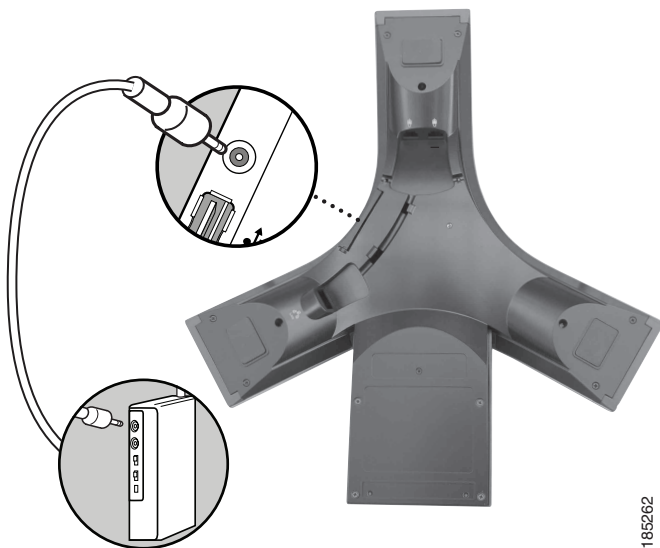

Raccordement du poste de téléconférence à une source d'alimentation externe (en option)

Pour raccorder le poste de téléconférence au réseau à l'aide d'une source d'alimentation externe, vous devez utiliser un câble d'interface d'alimentation ainsi qu'une alimentation externe. Ces composants sont disponibles en option et ne sont pas fournis avec le poste de téléconférence. Le schéma et le tableau ci-dessous décrivent la procédure à suivre pour raccorder le poste de téléconférence au réseau à l'aide d'une source d'alimentation externe. Pour plus d'informations sur l'utilisation d'une source d'alimentation externe, contactez votre administrateur système.

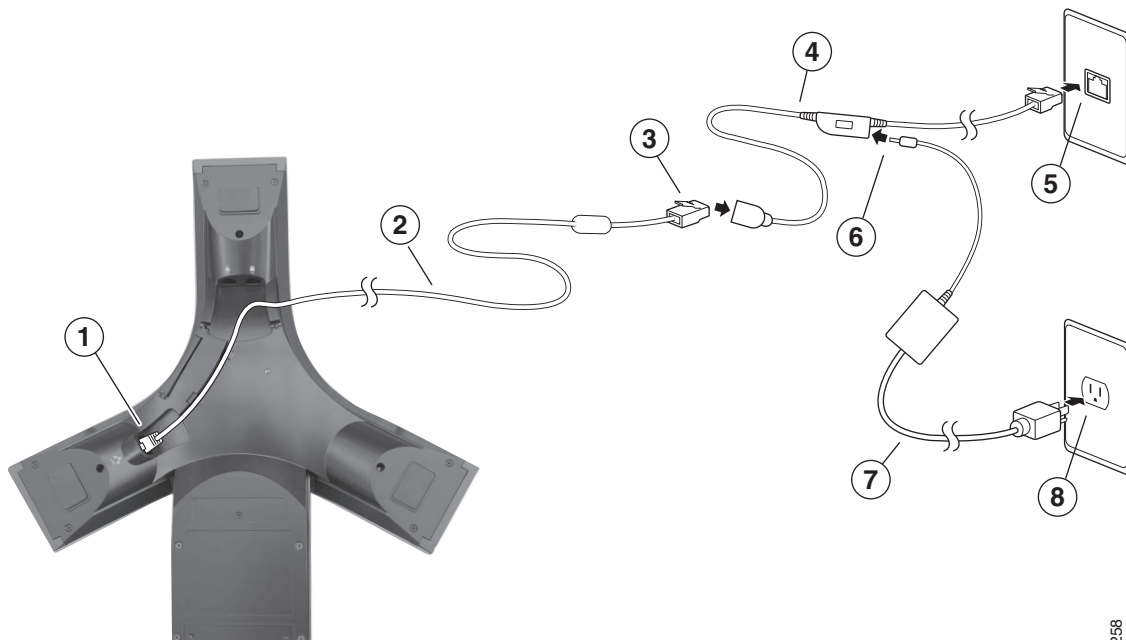

185258

1	Branchement de l'extrémité du câble réseau (sans perle de ferrite) sur le port RJ-45 du poste de téléconférence
2	Câble réseau (8 m)
3	Branchement de l'autre extrémité du câble réseau (avec la perle de ferrite) sur le câble d'interface d'alimentation
4	Câble d'interface d'alimentation
5	Branchement du câble d'interface d'alimentation sur la prise LAN murale

6	Branchement du câble d'interface d'alimentation sur l'alimentation externe
7	Alimentation externe
8	Branchement de l'alimentation externe sur la prise murale

Enregistrement à l'aide de l'outil TAPS

Une fois le poste de téléconférence raccordé au réseau, votre administrateur système peut vous demander de l'enregistrer automatiquement à l'aide de l'outil TAPS (Tool for Auto-Registered Phones Support, outil d'assistance des téléphones enregistrés automatiquement). Cet outil peut être utilisé aussi bien pour un nouveau poste de téléconférence que pour remplacer un poste existant. Pour enregistrer un poste de téléconférence à l'aide de l'outil TAPS, activez le poste, entrez le numéro de poste TAPS fourni par votre administrateur système et suivez les instructions vocales. Il se peut que vous ayez à entrer la totalité de votre numéro de poste, y compris l'indicatif régional. Lorsque le poste de téléconférence affiche un message de confirmation, raccrochez. Le poste de téléconférence est réinitialisé.

Présentation de votre poste de téléconférence

Votre Cisco Unified IP Conference Station 7937G est un appareil intégré permettant une communication vocale via le réseau de données utilisé par votre ordinateur. Il vous permet : de passer, recevoir, mettre en attente et transférer des appels ; d'établir des conférences téléphoniques.

Outre ses capacités de gestion de base des appels, votre poste de téléconférence peut prendre en charge certaines fonctions d'optimisation de productivité. Selon sa configuration, votre poste de téléconférence prend en charge les fonctions suivantes :





- l'accès aux données du réseau, aux applications XML et aux services Web ;
- la personnalisation en ligne des fonctions et services de conférence à partir de vos pages Web Options utilisateur.

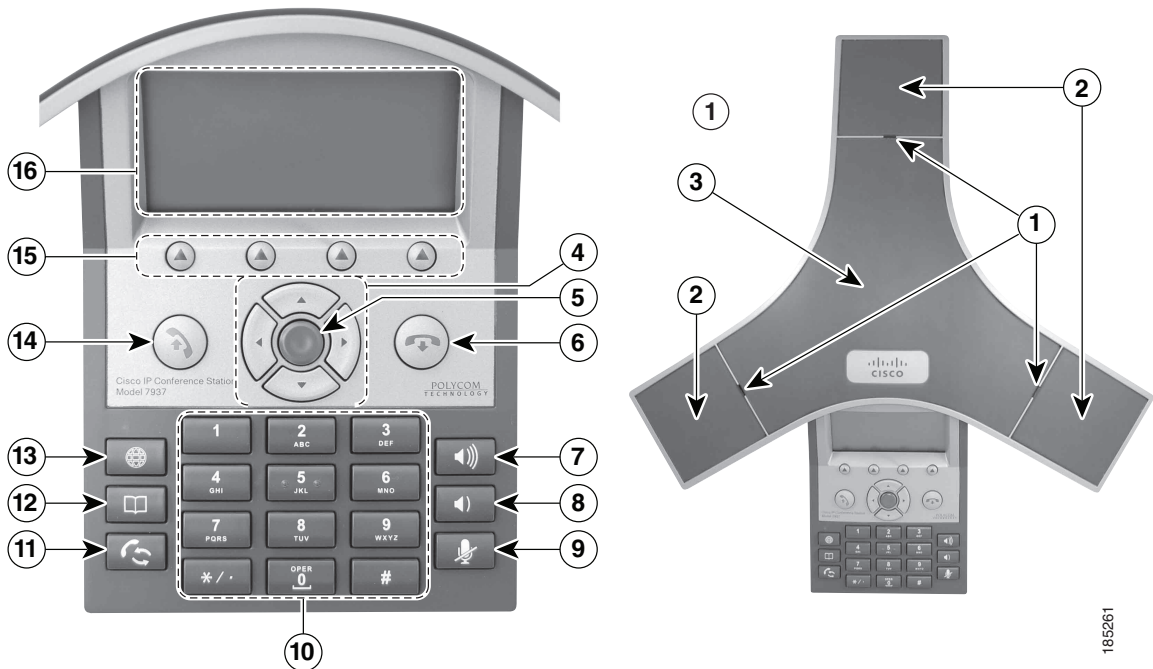



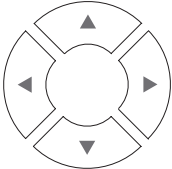

Présentation des boutons et du matériel

Pour identifier les boutons et les composants matériels du poste de téléconférence, reportez-vous à l'illustration et au tableau ci-dessous.



185261

	Élément	Description	Pour en savoir plus, reportez-vous à...
1	Témoins lumineux	<p>L'état des appels est indiqué par trois témoins lumineux multicolores.</p> <ul style="list-style-type: none"> • Inactif : prêt, état désactivé • Orange en continu : mise sous tension • Rouge en continu : mise sous tension, coupure micro ou message vocal • Rouge clignotant : attente • Vert en continu : tonalité, composition du numéro ou appel établi • Vert clignotant : appel entrant (en sonnerie) ou réception d'un appel 	<i>Guide d'administration du Cisco Unified IP Conference Station 7937G pour Cisco Unified Communications Manager 6.0.</i>
2	Microphones	Trois microphones unidirectionnels internes.	Votre administrateur système.
3	Intervenant	Haut-parleur interne.	Votre administrateur système.
4	Quatre boutons Navigation 	Permettent de faire défiler les menus et de mettre les options de menu en surbrillance.	Utilisation des journaux d'appels, page 34.
5	Bouton Sélect. 	Permet d'activer l'option de menu en surbrillance.	Sélection des options de menu, page 13.
6	Bouton Combiné raccroché 	Met fin à l'appel en cours.	Établissement d'un appel : options de base, page 15. Fin d'un appel, page 18. Transfert d'appels, page 20.
7	Bouton Volume + 	Augmente le volume du haut-parleur (décroché) et de la sonnerie (raccroché).	Personnalisation des sonneries et des indicateurs de messages, page 32.

	Élément	Description	Pour en savoir plus, reportez-vous à...
8	Bouton Volume - 	Diminue le volume du haut-parleur (décroché) et de la sonnerie (raccroché).	Personnalisation des sonneries et des indicateurs de messages, page 32.
9	Bouton Coupure micro 	Permet d'activer ou de désactiver la fonction de coupure micro.	Coupure du micro, page 18.
10	Clavier	Permet de composer des numéros de téléphone, de saisir des lettres et de sélectionner des options de menu.	Gestion de base des appels, page 15.
11	Bouton Bis 	Compose le dernier numéro que vous avez composé.	Établissement d'un appel : options de base, page 15.
12	Bouton Répertoires 	Active le menu Répertoires. Permet d'accéder aux journaux d'appels, aux numéros abrégés et aux répertoires.	Utilisation des journaux d'appels et des répertoires, page 34. Gestion avancée des appels, page 25.
13	Bouton Applications 	Active le menu Applications. Permet d'accéder aux menus Messages, Paramètres et Services.	Accès aux messages vocaux, page 40. Modification des paramètres du poste de téléconférence, page 32. Configuration de services de téléconférence sur le Web, page 45.
14	Bouton Combiné décroché 	Permet de décrocher le combiné pour : <ul style="list-style-type: none"> • obtenir une tonalité ; • obtenir une tonalité pour passer un appel ; • passer un appel après avoir composé un numéro ; • répondre à un appel entrant ; • afficher certaines touches. 	Établissement d'un appel : options de base, page 15. Établissement d'une conférence téléphonique Meet-Me ou participation à elle, page 24. Interception d'un appel redirigé sur votre poste de téléconférence, page 26.

	Élément	Description	Pour en savoir plus, reportez-vous à...
15	Quatre touches dynamiques 	Permettent de sélectionner les options à l'écran.	Présentation des fonctions de l'écran, page 12.
16	Écran du poste de téléconférence	Affiche les menus et fonctions du poste de téléconférence.	Présentation des fonctions de l'écran, page 12.







Présentation des lignes et des appels

Pour éviter toute confusion entre une ligne et un appel, reportez-vous aux définitions suivantes.

- Lignes : une ligne est associée à un numéro d'annuaire que des personnes peuvent utiliser pour vous appeler. Chaque poste de téléconférence prend en charge une seule ligne. La ligne de votre poste de téléconférence apparaît en haut à droite de l'écran.
- Appels : une ligne peut prendre en charge plusieurs appels. Par défaut, le poste de téléconférence prend en charge quatre appels actifs par ligne, mais l'administrateur système peut adapter ce nombre à vos besoins. Un seul appel à la fois peut être actif à un moment donné ; tous les autres appels sont automatiquement mis en attente.

Présentation des icônes de lignes et d'appels

Votre poste de téléconférence affiche des icônes pour vous aider à déterminer l'état d'appel de la ligne.

Icône	État de la ligne ou de l'appel	Description
	Combiné raccroché	Aucune activité d'appel sur cette ligne.
	Combiné décroché	Vous êtes en train de composer un numéro ou un appel sortant est en sonnerie.
	Appel établi	La communication avec votre interlocuteur est actuellement établie.
	Appel en sonnerie	Un appel en sonnerie est émis sur votre ligne.
	Appel en attente	Vous avez mis l'appel en attente. Reportez-vous à la section Utilisation des fonctions d'attente et de reprise, page 18.
	Utilisé à distance	Un autre téléphone qui partage votre ligne a un appel actif. Reportez-vous à la section Utilisation d'une ligne partagée, page 28.

Présentation des fonctions de l'écran

Pour connaître l'écran du poste de téléconférence tel qu'il apparaît avec des appels en cours ou des menus ouverts, reportez-vous à l'illustration et au tableau ci-dessous.

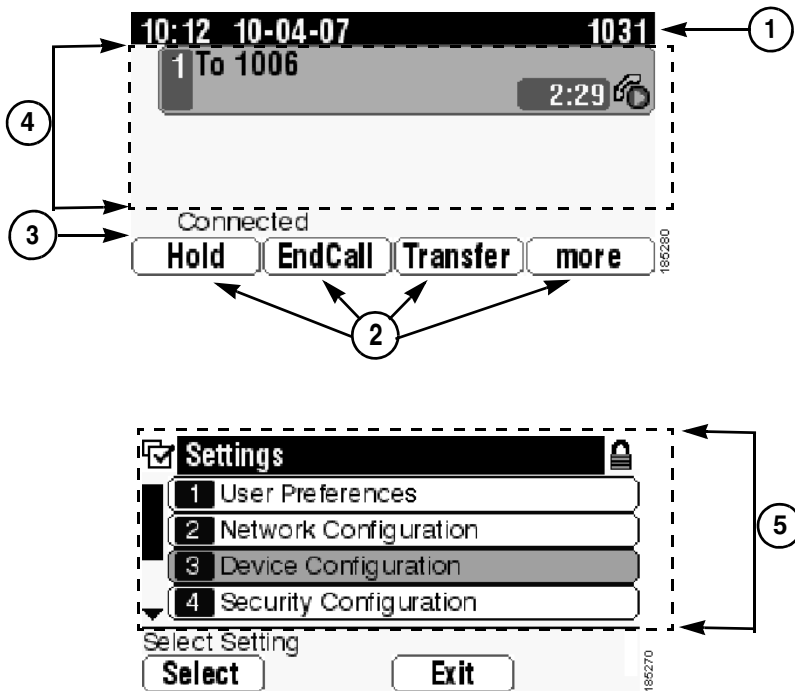

Élément	Description	
1	Numéro d'annuaire du poste de téléconférence	Affiche l'heure et la date ainsi que le numéro (d'annuaire) de votre poste de téléconférence.
2	Étiquettes de touches dynamiques	Chacune affiche une fonction de touche dynamique. Ces étiquettes sont sélectionnées à l'aide des touches dynamiques.
3	Ligne d'état	Affiche les informations et les messages relatifs à l'état du poste de téléconférence.
4	Zone d'activité des appels	Affiche l'appel en cours, notamment l'ID de l'appelant, la durée de l'appel et l'état de l'appel. Reportez-vous à la section Présentation des icônes de lignes et d'appels, page 11 .
5	Menu d'options	Indique le menu ouvert ainsi que les options correspondantes. Reportez-vous à la section Présentation des menus et des boutons de fonctions, page 13 .

Sélection des options de menu

Il existe trois manières différentes de sélectionner les options de menu sur l'écran du poste de téléconférence.

Pour sélectionner une option sur l'écran...	Procédez comme suit...
À l'aide des touches tactiles	Appuyez sur la touche dynamique Sélect.
À l'aide des touches de navigation (défilement)	Mettez en surbrillance l'option de menu de votre choix à l'aide du bouton de navigation approprié, puis appuyez sur le bouton ou la touche dynamique Sélect.
À l'aide du numéro de l'option	Utilisez le clavier pour composer le numéro correspondant. Par exemple, appuyez sur 4 pour sélectionner la quatrième option d'un menu.

Nettoyage et entretien de l'écran





Avertissement

Utilisez uniquement un chiffon doux et sec pour essuyer l'écran du poste de téléconférence. N'utilisez pas de produits liquides ou en poudre sur le téléphone, car ces produits risquent d'endommager les composants de l'appareil et donc d'entraîner des dysfonctionnements.

Présentation des menus et des boutons de fonctions

Appuyez sur un bouton de fonction pour ouvrir ou fermer un menu de fonctions.

Pour...	Procédez comme suit...
Ouvrir ou fermer un menu	Appuyez sur un bouton de fonction :  Applications (Messages, Paramètres et Services)  Répertoires (Appels en absence, Appels composés, Appels reçus, Numéros abrégés, Répertoire personnel, Répertoire d'entreprise)

Pour...	Procédez comme suit...
Faire défiler une liste ou un menu	Appuyez sur le bouton de navigation Haut ou Bas.
Remonter d'un niveau dans un menu de fonctions	Appuyez sur Quitter . Si vous appuyez sur Quitter alors que vous êtes dans le niveau supérieur d'un menu, ce dernier se ferme.

Explications relatives à la disponibilité des fonctions





Selon la configuration de votre système de téléconférence, certaines fonctions décrites dans ce manuel sont susceptibles de ne pas être disponibles dans votre cas ou de fonctionner différemment. Pour en savoir plus sur le fonctionnement ou la disponibilité des fonctions, contactez un membre de l'équipe d'assistance ou votre administrateur système.

Gestion de base des appels

Les tâches de gestion de base des appels s'appuient sur un ensemble de fonctions et de services. La disponibilité des fonctionnalités peut varier. Pour plus d'informations, consultez votre administrateur système.

Établissement d'un appel : options de base

Le tableau ci-dessous présente des moyens simples de passer un appel à l'aide de votre poste de téléconférence.



Pour...	Procédez comme suit...	Pour en savoir plus, reportez-vous à...
Passer un appel avec le combiné décroché (avec tonalité)	Appuyez sur  pour décrocher le combiné, puis entrez un numéro.	Présentation des boutons et du matériel, page 8.
Passer un appel avec le combiné raccroché (sans tonalité) ou utiliser la prénumérotation	Entrez un numéro, puis décrochez le combiné en appuyant sur Compos. ou  .	Présentation des boutons et du matériel, page 8.
Rappeler un numéro	Appuyez sur  pour composer le dernier numéro. Vous pouvez également appuyer sur le bouton de navigation Bas (avec le poste de téléconférence en veille), mettre en surbrillance le numéro de téléphone de votre choix et appuyer sur Compos.	Utilisation des journaux d'appels, page 34.
Passer un appel lorsqu'un autre appel est actif	<ol style="list-style-type: none">1. Appuyez sur Attente.2. Appuyez ensuite sur NvAppel.3. Tapez un numéro.	Utilisation des fonctions d'attente et de reprise, page 18.
Composer un numéro à partir d'un journal d'appels	<ol style="list-style-type: none">1. Sélectionnez  > Appels en absence, Appels composés ou Appels reçus.2. Dans le journal d'appels, sélectionnez l'entrée de votre choix, puis appuyez sur Compos.	Utilisation des journaux d'appels, page 34.

Conseil

- Si vous commettez une erreur pendant la numérotation, appuyez sur << pour effacer des chiffres.

Établissement d'un appel : options supplémentaires

Vous pouvez passer des appels à l'aide des fonctions spéciales et services éventuellement disponibles sur votre poste de téléconférence. Pour plus d'informations sur ces options supplémentaires, contactez votre administrateur système.

Pour...	Procédez comme suit...	Pour en savoir plus, reportez-vous à...
Composer un numéro abrégé	Procédez comme suit... <ul style="list-style-type: none">• Sélectionnez  > Numérotations abrégées.• Utilisez les codes à composer.• Utilisez les codes de carnet d'adresses personnel.	Numérotation abrégée, page 25.
Composer un numéro à partir d'un répertoire d'entreprise disponible sur le poste de téléconférence	<ol style="list-style-type: none">1. Sélectionnez  > Répertoire d'entreprise (le nom de la fonction peut varier).2. Entrez un nom et appuyez sur Recher.3. Mettez une liste en surbrillance et appuyez sur Compos.	Utilisation d'un répertoire d'entreprise sur votre poste de téléconférence, page 35.
Composer un numéro à partir de votre répertoire d'entreprise sur votre ordinateur personnel à l'aide de Cisco WebDialer	<ol style="list-style-type: none">1. Ouvrez un navigateur Web et accédez au répertoire compatible WebDialer de votre entreprise.2. Cliquez sur le numéro à composer.	Utilisation de Cisco WebDialer, page 50.
Utiliser la fonction de rappel de Cisco pour recevoir une notification lorsqu'un numéro de poste occupé ou en sonnerie est disponible	<ol style="list-style-type: none">1. Appuyez sur Rappel lorsque vous entendez la tonalité occupé ou la sonnerie.2. Raccrochez. Le poste de téléconférence vous avertit lorsque la ligne se libère.3. Passez à nouveau l'appel.	Votre administrateur système.

Pour...	Procédez comme suit...	Pour en savoir plus, reportez-vous à...
Composer un numéro depuis un carnet d'adresses personnel	<ol style="list-style-type: none"> 1. Sélectionnez  > Répertoire personnel, puis connectez-vous à l'aide de l'ID utilisateur et du code PIN de votre répertoire personnel. 2. Sélectionnez Carnet d'adresses personnel et recherchez le numéro dans la liste. 	Utilisation du répertoire personnel sur le poste de téléconférence, page 37.
Passer un appel en utilisant votre profil de substitution de poste Cisco	Connectez-vous à la fonction de substitution de poste de Cisco à partir d'un poste de téléconférence.	Utilisation de la fonction de substitution de poste de Cisco, page 31.

Réponse à un appel

Pour répondre à un appel, vous pouvez simplement utiliser le bouton Combiné décroché ou utiliser les autres options éventuellement disponibles sur le poste de téléconférence.

Pour...	Procédez comme suit...	Pour en savoir plus, reportez-vous à...
Passer d'un appel actif à un nouvel appel	Appuyez sur Répond.	Utilisation des fonctions d'attente et de reprise, page 18
Répondre à un appel mis en attente	Mettez l'appel en surbrillance, puis appuyez sur Reprend.	Utilisation des fonctions d'attente et de reprise, page 18
Envoyer un appel vers le système de messagerie vocale	Appuyez sur Rvoi Im.	Accès aux messages vocaux, page 40
Connecter automatiquement des appels	Utilisez la fonctionnalité de réponse automatique.	Utilisation de la fonction de réponse automatique, page 31
Récupérer un appel parqué sur un autre poste de téléconférence	Utilisez la fonction de parage d'appels.	Stockage et récupération d'appels parqués, page 27
Utiliser le poste de téléconférence pour répondre à un appel en sonnerie ailleurs	Utilisez la fonction d'interception d'appels.	Interception d'un appel redirigé sur votre poste de téléconférence, page 26

Fin d'un appel

Il existe deux manières de mettre fin à un appel.

Pour...	Procédez comme suit...
Mettre fin à l'appel en cours	Appuyez sur  ou sur FinApp .
Mettre fin à un appel, sans pour autant mettre fin à un autre appel sur la même ligne	Appuyez sur FinApp . Si nécessaire, récupérez d'abord l'appel mis en attente.

Utilisation des fonctions d'attente et de reprise

Vous pouvez mettre en attente et reprendre des appels.

Pour...	Procédez comme suit...
Mettre un appel en attente	<ol style="list-style-type: none">1. Assurez-vous que l'appel à mettre en attente est mis en surbrillance.2. Appuyez sur Attente.
Reprendre un appel en attente	<ol style="list-style-type: none">1. Assurez-vous que l'appel concerné est mis en surbrillance.2. Appuyez sur Reprend.

Conseils

- Habituellement, l'activation de la fonction de mise en attente génère de la musique ou un bip.
- Un appel en attente est indiqué par l'icône suivante : .

Coupure du micro

Lorsque la fonction de coupure du micro est activée, vous pouvez entendre vos interlocuteurs, mais ces derniers ne peuvent pas vous entendre. Vous pouvez utiliser ce mode avec le poste de téléconférence ou les microphones externes.

Pour...	Procédez comme suit...
Activer la fonction de coupure du micro	Appuyez sur  .
Désactiver la fonction de coupure du micro	Appuyez sur  .

Passage d'un appel à l'autre

Vous pouvez passer d'un appel à l'autre sur une même ligne. Si l'appel vers lequel basculer n'est pas automatiquement mis en surbrillance, utilisez le bouton de navigation pour l'atteindre.

Pour..	Procédez comme suit..
Passer d'un appel actif à un autre d'une même ligne	<ol style="list-style-type: none">1. Assurez-vous que l'appel vers lequel basculer est mis en surbrillance.2. Appuyez sur Reprend. Les appels en cours sont mis en attente et l'appel sélectionné est de nouveau actif.
Passer d'un appel actif à un appel en sonnerie	Appuyez sur Répond . Tous les appels en cours sont mis en attente et l'appel sélectionné est de nouveau actif.

Affichage de plusieurs appels

Si vous comprenez comment plusieurs appels peuvent être affichés sur le poste de téléconférence, vous serez mieux à même d'organiser la gestion de vos appels.

En mode d'affichage standard, le poste de téléconférence affiche les appels de la façon suivante pour la ligne mise en surbrillance :

- Les appels ayant le niveau de priorité le plus élevé et dont la durée est la plus longue figurent en haut de la liste.
- Les appels du même type sont regroupés ensemble. Par exemple, les appels actifs sont regroupés au début de la liste, alors que les appels en attente sont regroupés à la fin.

Transfert d'appels

Le transfert permet de rediriger un appel actif. La *cible* est le numéro vers lequel transférer l'appel.

Pour...	Procédez comme suit..
Transférer un appel sans prévenir le destinataire du transfert	<ol style="list-style-type: none">1. À partir d'un appel en cours, appuyez sur Trnsfer.2. Entrez le numéro cible.3. Appuyez à nouveau sur Trnsfer pour effectuer le transfert ou sur FinApp. pour annuler. <p>Remarque Si le poste de téléconférence prend en charge le transfert en mode combiné raccroché, vous pouvez également transférer l'appel en raccrochant.</p>
Informers le destinataire du transfert avant de lui transférer un appel (transférer en consultant le destinataire)	<ol style="list-style-type: none">1. À partir d'un appel en cours, appuyez sur Trnsfer.2. Entrez le numéro cible.3. Patientez quelques instants pour laisser le temps au destinataire du transfert de répondre.4. Appuyez de nouveau sur Trnsfer pour effectuer le transfert ou sur FinApp. pour annuler l'opération. <p>Remarque Si le poste de téléconférence prend en charge le transfert en mode combiné raccroché, vous pouvez également transférer l'appel en raccrochant.</p>
Rediriger un appel vers le système de messagerie vocale	Appuyez sur Rvoi Im. L'appel est automatiquement transféré vers votre messagerie vocale, qui diffuse une annonce d'accueil. Cette fonction est disponible lorsqu'un appel est actif, en sonnerie ou en attente.

Conseils

- Si la fonction de transfert en mode combiné raccroché est activée sur le poste de téléconférence, vous pouvez soit raccrocher pour mettre fin à l'appel, soit appuyer sur **Trnsfer** puis raccrocher.
- Dans le cas contraire, l'appel est mis en attente si vous raccrochez sans avoir appuyé de nouveau sur **Trnsfer**.
- Vous ne pouvez pas utiliser la touche **Trnsfer** pour rediriger un appel en attente. Appuyez sur **Reprend.** pour le reprendre avant de le transférer.

Renvoi de tous les appels vers un autre numéro

Vous pouvez rediriger vers un autre numéro les appels entrants sur le poste de téléconférence.

Pour...	Procédez comme suit...
Configurer le renvoi d'appels sur le poste de téléconférence	Appuyez sur RenvTt , puis entrez un numéro de poste cible.
Annuler le renvoi d'appels sur le poste de téléconférence	Appuyez sur RenvTt .
Vérifier que la fonction de renvoi d'appels est activée sur le poste de téléconférence	Recherchez le numéro cible de renvoi d'appel dans la ligne d'état.
Configurer ou annuler le renvoi d'appels à distance	<ol style="list-style-type: none">1. Connectez-vous à vos pages Web Options utilisateur. Reportez-vous à la section Accès à vos pages Web Options utilisateur, page 41.2. Accédez à vos paramètres de renvoi d'appels. Reportez-vous à la section Contrôle des paramètres de ligne depuis le Web, page 48.

Conseils

- Entrez le numéro cible de renvoi d'appel exactement comme si vous le composiez sur le poste de téléconférence. Par exemple, le cas échéant, entrez un code d'accès ou l'indicatif régional.
- Vous pouvez renvoyer vos appels vers un téléphone analogique traditionnel ou vers un autre poste IP, même si votre administrateur système peut limiter la fonction de renvoi des appels aux numéros utilisés au sein de votre société.
- Votre administrateur système peut modifier les conditions de renvoi d'appel pour la ligne du poste de téléconférence.

Établissement de conférences téléphoniques

Le poste de téléconférence permet de combiner trois appels minimum et d'établir ainsi une conférence.

Présentation des différents types de conférences téléphoniques

Il existe deux types de conférences téléphoniques : standard et Meet-Me.

Conférences téléphoniques standard

Selon vos besoins et les touches dynamiques disponibles sur le poste de téléconférence, vous disposez de plusieurs moyens d'établir une conférence standard.

- **Conf.** : cette touche dynamique permet d'établir une conférence standard en appelant chaque participant. La conférence téléphonique standard est une fonction par défaut disponible sur la plupart des postes de téléconférence.
- **InsConf** : cette touche dynamique permet de vous connecter à un appel existant sur une ligne partagée et de transformer l'appel en conférence téléphonique standard. Cette fonction est disponible uniquement sur les postes de téléconférence qui utilisent une ligne partagée.

Pour obtenir des instructions complémentaires, reportez-vous à la section [Débuter et rejoindre une conférence téléphonique standard](#), page 22.

Conférences téléphoniques Meet-Me

Vous pouvez créer une conférence Meet-Me en composant le numéro de conférence à l'heure prévue. Pour obtenir des instructions complémentaires, reportez-vous à la section [Établissement d'une conférence téléphonique Meet-Me ou participation à elle](#), page 24.

Débuter et rejoindre une conférence téléphonique standard

Une conférence téléphonique standard permet à trois participants minimum de prendre part à un appel unique.

Pour...	Procédez comme suit...
<ul style="list-style-type: none">• Établir une conférence en appelant chacun des participants• Ajouter de nouveaux participants à une conférence déjà établie	<ol style="list-style-type: none">1. À partir d'un appel actif, appuyez sur Conf. (avant de pouvoir afficher Conf., vous risquez d'avoir à appuyer sur la touche dynamique autres).2. Entrez le numéro de poste du participant à la conférence.3. Attendez que l'appel soit établi.4. Appuyez de nouveau sur Conf. pour ajouter le participant à votre appel.5. Répétez les étapes 1 à 4 pour ajouter de nouveaux participants.
Participer à une conférence	Répondez au poste de téléconférence lorsqu'il sonne.
Établir une conférence en insérant un appel	Mettez en surbrillance un appel sur une ligne partagée et appuyez sur InsConf (avant de pouvoir afficher InsConf. , vous risquez d'avoir à appuyer sur la touche dynamique autres). Reportez-vous à la section Utilisation d'une ligne partagée , page 28.

Pour...	Procédez comme suit...
Afficher la liste des participants à une conférence	<ol style="list-style-type: none"> 1. Mettez en surbrillance une conférence active. 2. Appuyez sur ListConf. <p>Les participants sont répertoriés dans l'ordre dans lequel ils rejoignent la conférence, les derniers à la rejoindre apparaissant en tête de liste.</p>
Mettre à jour la liste des participants	Lorsque la liste des participants à la conférence est affichée, appuyez sur MàJ .
Voir le nom de la personne qui a démarré la conférence	Lorsque la liste des participants à la conférence est affichée, recherchez la personne répertoriée au bas de la liste, avec un astérisque (*) à côté de son nom.
Abandonner le dernier interlocuteur à avoir rejoint la conférence	<p>Appuyez sur SupDerA.</p> <p>Vous ne pouvez exclure des participants que si vous êtes à l'origine du lancement de la conférence téléphonique.</p>
Exclure un participant de la conférence	<ol style="list-style-type: none"> 1. Mettez en surbrillance le nom du participant. 2. Appuyez sur Suppr. <p>Vous ne pouvez exclure des participants que si vous êtes à l'origine du lancement de la conférence.</p>
Quitter une conférence	Raccrochez ou appuyez sur FinApp .

Conseil

- Selon la configuration de votre poste de téléconférence, si vous quittez une conférence dont vous êtes l'initiateur, vous risquez d'y mettre fin. Pour éviter cela, transférez la conférence avant de raccrocher.

Établissement d'une conférence téléphonique Meet-Me ou participation à elle

Pour lancer ou rejoindre une conférence Meet-Me, vous composez son numéro.

Pour...	Procédez comme suit...
Lancer une conférence Meet-Me	<ol style="list-style-type: none">1. Demandez à votre administrateur système un numéro de conférence Meet-Me.2. Communiquez ce numéro à tous les participants.3. Une fois prêt à démarrer la conférence, décrochez pour obtenir une tonalité, puis appuyez sur MulConf.4. Composez le numéro de la conférence Meet-Me. Les participants peuvent à présent rejoindre la conférence en composant le numéro correspondant. <p>Remarque Les participants entendent une tonalité occupé s'ils composent le numéro de la conférence avant que l'organisateur se soit lui-même connecté. Dans ce cas, ils doivent rappeler.</p>
Rejoindre une conférence Meet-Me	<p>Composez le numéro de la conférence Meet-Me (que vous a communiqué l'organisateur de la conférence).</p> <p>Remarque Vous entendez une tonalité occupé si vous composez le numéro de la conférence avant que l'organisateur se soit connecté. Dans ce cas, rappelez ultérieurement.</p>
Mettre fin à une conférence Meet-Me	<p>Tous les participants doivent raccrocher.</p> <p>La conférence ne s'arrête pas automatiquement lorsque l'organisateur se déconnecte.</p>

Gestion avancée des appels

Les tâches de gestion avancée des appels comprennent des fonctions spéciales que votre administrateur système peut configurer sur votre Cisco Unified IP Conference Station 7937G, en fonction de vos besoins en matière de gestion des appels et de votre environnement de travail.

Numérotation abrégée

La numérotation abrégée vous permet de passer un appel en tapant un code ou en sélectionnant un élément sur l'écran du poste de téléconférence. Selon sa configuration, le poste de téléconférence peut prendre en charge plusieurs fonctions de numérotation abrégée :

- des numéros abrégés ;
- des codes à composer ;
- des codes de carnet d'adresses personnel.



Remarque

- Pour configurer des numéros abrégés ou des codes à composer, vous devez accéder aux pages Web Options utilisateur. Reportez-vous à la section [Accès à vos pages Web Options utilisateur, page 41](#).
- Pour configurer des numéros abrégés, vous devez accéder à la fonction de répertoire personnel. Reportez-vous à la section [Utilisation du répertoire personnel sur le poste de téléconférence, page 37](#).
- Votre administrateur système peut également configurer des fonctions de numérotation abrégée à votre attention.

Pour...	Procédez comme suit...
Utiliser des numéros répertoriés	<ol style="list-style-type: none">1. Configurez la numérotation abrégée. Reportez-vous à la section Configuration de numéros abrégés sur le Web, page 44.2. Pour passer un appel en utilisant la numérotation abrégée, appuyez sur  > Numérotations abrégées, puis sélectionnez le numéro abrégé de votre choix.
Utiliser un code à composer	<ol style="list-style-type: none">1. Configurez des codes à composer. Reportez-vous à la section Configuration de numéros abrégés sur le Web, page 44.2. Pour passer un appel, entrez le code à composer et appuyez sur NumAbr.

Pour...	Procédez comme suit...
Utiliser un code de carnet d'adresses personnel	<ol style="list-style-type: none"> 1. Créez une entrée du carnet d'adresses personnel et affectez-lui un code de carnet d'adresses personnel. Reportez-vous à la section Utilisation du répertoire personnel sur le poste de téléconférence, page 37 ou Utilisation du répertoire personnel sur le Web, page 42. 2. Pour passer un appel, accédez au service de codes de carnet d'adresses personnel sur votre poste de téléconférence. Reportez-vous à la section Utilisation du répertoire personnel sur le poste de téléconférence, page 37.

Interception d'un appel redirigé sur votre poste de téléconférence

Grâce à l'interception d'appels, vous pouvez répondre à un appel en sonnerie sur le poste de téléconférence d'un collègue en le redirigeant vers votre appareil. Cette fonctionnalité peut être utile si vous êtes plusieurs à gérer les appels.

Pour...	Procédez comme suit...
Répondre à un appel en sonnerie sur un autre poste de votre groupe de prise d'appel	<ol style="list-style-type: none"> 1. Procédez comme suit : <ul style="list-style-type: none"> – Si la touche dynamique Intrcpt est disponible, appuyez dessus. – Dans le cas contraire, décrochez pour l'afficher et appuyez sur Intrcpt. <p>Si le poste de téléconférence prend en charge l'interception automatique des appels, l'appel est alors établi.</p> 2. Si le téléphone sonne, appuyez sur Répond. pour établir l'appel.
Répondre à un appel en sonnerie sur un autre poste qui ne fait pas partie de votre groupe	<ol style="list-style-type: none"> 1. Procédez comme suit : <ul style="list-style-type: none"> – Si la touche GrpIntr est disponible, appuyez dessus. – Si la touche dynamique GrpIntr n'est pas disponible, décrochez pour l'afficher et appuyez sur GrpIntr. 2. Entrez le code du groupe de prise d'appel. Si le poste de téléconférence prend en charge l'interception automatique des appels, l'appel est établi. 3. Si le téléphone sonne, appuyez sur Répond. pour vous connecter à l'appel.

Pour...	Procédez comme suit...
Répondre à un appel en sonnerie sur un autre poste de votre groupe ou sur celui d'un groupe associé	<ol style="list-style-type: none"> Procédez comme suit : <ul style="list-style-type: none"> Si la touche AGrpIntr est disponible, appuyez dessus. Dans le cas contraire, décrochez pour l'afficher et appuyez sur AGrpIntr. <p>Si le poste de téléconférence prend en charge l'interception automatique des appels, l'appel est établi.</p> Si le téléphone sonne, appuyez sur Répond. pour établir l'appel.

Conseils

- Le fait d'appuyer sur **Intrcpt** et sur **GrpIntr** permet de prendre l'appel qui sonne depuis plus longtemps.
- Lorsque vous appuyez sur **AGrpIntr**, vous prenez l'appel du groupe de prise d'appel ayant le niveau de priorité le plus élevé. La priorité des groupes de prise d'appel est définie par l'administrateur système.

Stockage et récupération d'appels parqués

Si vous souhaitez stocker un appel, vous pouvez le parquer pour qu'une autre personne et vous-même puissiez le récupérer sur un autre poste de téléconférence du système Cisco Unified Communications Manager (par exemple, le poste de téléconférence d'un collègue ou celui d'une salle de conférence).

Pour...	Procédez comme suit...
Stocker un appel actif à l'aide de la fonction de parpage d'appels	<ol style="list-style-type: none"> Au cours d'un appel, appuyez sur Parquer (avant de pouvoir afficher la touche Parquer, vous risquez d'avoir à appuyer sur la touche dynamique autres). Notez le numéro de parpage affiché à l'écran du poste de téléconférence. Raccrochez.
Récupérer un appel parqué	Entrez le numéro de parpage sur tout poste de téléconférence du réseau pour prendre l'appel.



Remarque

Vous disposez d'un délai limité pour récupérer l'appel parqué avant qu'il ne recommence à sonner sur le poste auquel il était destiné à l'origine. Pour en savoir plus, contactez votre administrateur système.

Utilisation d'une ligne partagée

Votre administrateur système peut vous demander d'utiliser une ligne partagée si vous :

- possédez plusieurs postes de téléconférence et demandez le numéro d'un seul poste ;
- partagez des tâches de gestion d'appels avec des collègues ;
- gérez des appels pour le compte d'un manager.

Présentation des lignes partagées

Icône Utilisé à distance

L'icône Utilisé à distance  s'affiche lorsqu'un appel est en cours sur un autre poste de téléconférence qui partage votre ligne. Vous pouvez passer et recevoir des appels normalement sur une ligne partagée, même si l'icône Utilisé à distance s'affiche.

Partage des informations sur les appels et insertion

Les postes de téléconférence qui partagent une ligne affichent des informations sur les appels passés et reçus sur la ligne partagée. Ces informations peuvent inclure l'ID de l'appelant et la durée de l'appel.

Lorsque des informations d'appels s'affichent ainsi, vos collègues et vous-même qui partagez une ligne pouvez prendre des appels en utilisant **Inser.** ou **InsConf.** Reportez-vous à la section [Procédure destinée à vous joindre à un appel sur une ligne partagée, page 29.](#)

Confidentialité

Pour empêcher les collègues qui partagent votre ligne de voir les informations sur vos appels, activez la fonction de confidentialité. Cette fonction les empêche également de se joindre à vos appels.

Reportez-vous à la section [Procédure destinée à empêcher d'autres membres d'une ligne partagée d'afficher vos appels ou de s'y joindre, page 30.](#)



Remarque

Le nombre maximum d'appels pris en charge sur une ligne partagée varie selon les postes de téléconférence.

Procédure destinée à vous joindre à un appel sur une ligne partagée

Selon la configuration du poste de téléconférence, vous pouvez vous joindre à un appel sur une ligne partagée à l'aide d'**Inser.** ou d'**InsConf**.

Pour...	Procédez comme suit...
Savoir si la ligne partagée est en cours d'utilisation	Vérifiez si l'icône Utilisé à distance  apparaît en bas à gauche de l'écran du poste de téléconférence.
Vous joindre à un appel sur une ligne partagée à l'aide de la touche dynamique Inser.	<ol style="list-style-type: none">1. Mettez en surbrillance un appel utilisé à distance.2. Appuyez sur Inser. (avant de pouvoir afficher Inser., vous risquez d'avoir à appuyer sur la touche dynamique autres). Les autres interlocuteurs entendent un bip leur annonçant votre présence.
Vous joindre à un appel sur une ligne partagée à l'aide de la touche dynamique InsConf	<ol style="list-style-type: none">1. Mettez en surbrillance un appel utilisé à distance.2. Appuyez sur InsConf (avant de pouvoir afficher InsConf, vous risquez d'avoir à appuyer sur autres). Les autres interlocuteurs entendent une tonalité et une brève interruption sonore, et les informations concernant l'appel changent sur l'écran du poste de téléconférence.
Ajouter de nouveaux participants de conférence à un appel auquel vous vous êtes joint	Joignez-vous à l'appel à l'aide d' InsConf si cette touche est disponible. À la différence d' Inser. , InsConf transforme l'appel en conférence téléphonique standard et permet ainsi d'y ajouter de nouveaux participants. Reportez-vous à la section Établissement de conférences téléphoniques, page 21 .
Quitter un appel auquel vous vous êtes joint	Raccrochez. Si vous raccrochez après avoir utilisé Inser. , les autres interlocuteurs entendent une tonalité de déconnexion et l'appel initial continue. Si vous raccrochez après avoir utilisé InsConf , l'appel reste en mode conférence (à condition qu'il reste au moins trois participants sur la ligne).



Conseils

- Si la fonction de confidentialité est activée sur un poste de téléconférence qui utilise la ligne partagée, les informations sur l'appel et les touches dynamiques d'insertion n'apparaissent pas sur les autres postes de téléconférence qui partagent la ligne.
- Lorsque vous vous joignez à un appel à l'aide de la touche **Inser.**, vous pouvez être coupé si l'appel est mis en attente, transféré ou transformé en conférence téléphonique.

Procédure destinée à empêcher d'autres membres d'une ligne partagée d'afficher vos appels ou de s'y joindre

Si vous partagez une ligne de téléconférence, vous pouvez utiliser la fonction de confidentialité pour empêcher les personnes qui partagent votre ligne d'afficher vos appels ou de s'y joindre.

L'administrateur système doit configurer la fonction de confidentialité à votre place.

Pour...	Procédez comme suit...
Empêcher d'autres personnes d'afficher ou de se joindre à vos appels sur une ligne partagée	<ol style="list-style-type: none">1. Appuyez sur Confidentiel(le).2. Pour vérifier que la fonction de confidentialité est activée, recherchez l'icône correspondante  à côté du numéro d'annuaire sur l'écran principal.
Autoriser les autres personnes à afficher ou à se joindre à vos appels sur une ligne partagée	<ol style="list-style-type: none">1. Appuyez sur Confidentiel(le).2. Pour vérifier que la fonction de confidentialité est désactivée, recherchez l'icône correspondante  à côté du numéro d'annuaire sur l'écran principal.

Conseil

- Si vous partagez la ligne avec un poste de téléconférence dont la fonction de confidentialité est activée, vous pouvez passer et recevoir des appels normalement sur la ligne partagée.

Suivi des appels suspects



Si vous faites l'objet d'appels suspects ou malveillants, votre administrateur système peut ajouter la fonction d'identification des appels malveillants (IDAM) sur votre poste de téléconférence.

Cette fonction vous permet d'identifier un appel actif comme étant suspect, ce qui lance une série de messages automatiques de suivi et de notification.

Pour...	Procédez comme suit...
Informez votre administrateur système d'un appel suspect ou malveillant	Appuyez sur IDAM . Vous entendez une tonalité et le message IDAM réussie s'affiche sur votre poste de téléconférence.

Utilisation de la fonction de substitution de poste de Cisco

La fonction de substitution de poste de Cisco vous permet de configurer temporairement un poste de téléconférence comme votre propre poste. Lorsque vous vous connectez à la fonction de substitution de poste, le poste de téléconférence adopte votre profil utilisateur, vos lignes de téléconférence, fonctions, services établis et paramètres Web. Seul l'administrateur système peut configurer la substitution de poste.

Pour...	Procédez comme suit...
Vous connecter à la fonction de substitution de poste	<ol style="list-style-type: none">1. Choisissez le service de substitution de poste via  > Services (le nom de la fonction peut varier).2. Entrez votre ID utilisateur et votre PIN (fournis par votre administrateur système).3. À l'invite, sélectionnez un profil de périphérique.
Vous déconnecter du service EM	<ol style="list-style-type: none">1. Choisissez le service de substitution de poste via  > Services (le nom de la fonction peut varier).2. Lorsque vous êtes invité à vous déconnecter, appuyez sur Oui.

Conseils

- Vous êtes automatiquement déconnecté de la fonction de substitution de poste au bout d'un certain temps. C'est l'administrateur système qui détermine ce délai.
- Les modifications que vous apportez à votre profil de substitution de poste (dans les pages Web Options utilisateur) ne sont prises en compte que lors de votre prochaine connexion à la fonction de substitution de poste.
- Les paramètres réglables sur le poste de téléconférence ne sont pas enregistrés dans votre profil de substitution de poste.

Utilisation de la fonction de réponse automatique



Lorsque la fonction de réponse automatique est activée, votre poste de téléconférence répond automatiquement aux appels entrants après un certain nombre de sonneries. Votre administrateur système configure la fonction de réponse automatique pour utiliser le poste de téléconférence. Vous pouvez utiliser la fonction de réponse automatique si vous recevez un grand nombre d'appels entrants.

Modification des paramètres du poste de téléconférence

Vous avez la possibilité de personnaliser votre poste de téléconférence Cisco Unified IP Conference Station 7937G par différents réglages : type et volume de la sonnerie, affichage de l'écran et indicateurs de messages vocaux.

Personnalisation des sonneries et des indicateurs de messages

Vous pouvez personnaliser la façon dont le poste de téléconférence vous signale un appel entrant et un nouveau message vocal. Vous pouvez également régler le volume de la sonnerie de votre poste de téléconférence.

Pour...	Procédez comme suit...
Modifier le type de sonnerie	<ol style="list-style-type: none">1. Sélectionnez  > Paramètres > Préférences utilisateur > Type de sonnerie.2. Sélectionnez un type de sonnerie, puis appuyez sur Écouter pour en écouter un extrait.3. Appuyez sur Sélect., puis sur Enreg. pour activer la sonnerie choisie.
Modifier la façon dont le poste de téléconférence signale l'arrivée d'un nouveau message vocal	<ol style="list-style-type: none">1. Connectez-vous à vos pages Web Options utilisateur. Reportez-vous à la section Accès à vos pages Web Options utilisateur, page 41.2. Accédez à vos paramètres de messagerie. Reportez-vous à la section Contrôle des paramètres de ligne depuis le Web, page 48. <p>Remarque Votre administrateur système devra peut-être activer ce paramètre pour que vous puissiez y accéder.</p>
Régler le volume de la sonnerie du poste de téléconférence	Appuyez sur  ou  lorsque le combiné du poste de téléconférence est raccroché (si aucun appel n'est en cours). Le volume est automatiquement enregistré.

Personnalisation de l'écran du poste de téléconférence

Vous pouvez régler les caractéristiques de l'écran de votre poste de téléconférence





Pour..	Procédez comme suit..
Modifier le contraste de l'écran	<ol style="list-style-type: none"><li data-bbox="417 302 1251 337">1. Sélectionnez  > Paramètres > Préférences utilisateur > Contraste.<li data-bbox="417 342 1244 378">2. Pour modifier les paramètres de contraste, appuyez sur Haut ou Bas.<li data-bbox="417 383 682 418">3. Appuyez sur Enreg.
Modifier la langue de l'écran	<ol style="list-style-type: none"><li data-bbox="417 431 1233 488">1. Connectez-vous à vos pages Web Options utilisateur. Reportez-vous à la section Accès à vos pages Web Options utilisateur, page 41.<li data-bbox="417 493 1188 558">2. Accédez à vos paramètres utilisateur. Reportez-vous à la section Contrôle des paramètres utilisateur depuis le Web, page 47.

Utilisation des journaux d'appels et des répertoires

Cette section explique comment utiliser les journaux d'appels et les répertoires sur votre poste de téléconférence Cisco Unified IP Conference Station 7937G. Pour accéder aux deux fonctions, utilisez le bouton Répertoires .

Utilisation des journaux d'appels

Votre poste de téléconférence tient à jour des journaux d'appels, qui contiennent des enregistrements des appels en absence, passés et reçus.

Pour...	Procédez comme suit...
Afficher vos journaux d'appels	Appuyez sur  , puis sélectionnez Appels en absence , Appels composés ou Appels reçus . Chaque journal peut contenir jusqu'à 100 enregistrements. Pour afficher une liste partielle, mettez-la en surbrillance et appuyez sur ModNum .
Effacer vos journaux d'appels	Appuyez sur  , puis sur Effacer . Les enregistrements de tous les journaux d'appels seront entièrement effacés.
Composer un numéro à partir d'un journal d'appels (aucun autre appel n'est en cours)	<ol style="list-style-type: none">1. Appuyez sur , puis sélectionnez Appels en absence, Appels composés ou Appels reçus.2. Mettez en surbrillance un enregistrement d'appel dans un journal.3. Décrochez pour passer l'appel.
Composer un numéro à partir d'un journal d'appels (avec un autre appel en cours)	<ol style="list-style-type: none">1. Appuyez sur , puis sélectionnez Appels en absence, Appels composés ou Appels reçus.2. Mettez en surbrillance un enregistrement d'appel dans un journal.3. Appuyez sur Compos.4. Choisissez une option pour traiter l'appel initial.<ul style="list-style-type: none">- Attente : met le premier appel en attente et compose le second numéro.- Transfer : transfère le premier interlocuteur vers le second et coupe votre communication. (Appuyez de nouveau sur ce bouton après avoir composé le numéro pour que l'opération soit effectuée.)- Conf. : établit une conférence téléphonique entre tous les interlocuteurs, vous y compris. (Appuyez de nouveau sur Conf. après avoir composé le numéro pour que l'opération soit effectuée.)- FinApp. : coupe le premier appel et compose le second numéro.

Composition à partir du répertoire

Selon la configuration de votre poste de téléconférence, celui-ci dispose peut-être de fonctions de répertoire d'entreprise et personnel.

- Répertoire d'entreprise : contacts professionnels auxquels vous pouvez accéder sur le poste de téléconférence. Le répertoire d'entreprise est configuré et géré par votre administrateur système.
- Répertoire personnel : contacts personnels et codes de carnet d'adresses personnel associés que vous pouvez configurer et auxquels vous pouvez accéder à partir de votre poste de téléconférence et de vos pages Web Options utilisateur. Le répertoire personnel contient les options de menu suivantes.
 - Carnet d'adresses personnel : répertoire de contacts personnels.
 - Codes de carnet d'adresses personnel : méthode de composition rapide qui permet d'affecter des entrées du carnet d'adresses personnel et des numéros de poste à une liste de numérotation rapide. Pour composer rapidement un numéro, il suffit de rechercher le numéro dans la liste.

Utilisation d'un répertoire d'entreprise sur votre poste de téléconférence

Vous pouvez utiliser un répertoire d'entreprise pour appeler vos collègues.

Pour...	Procédez comme suit...
Composer un numéro à partir d'un répertoire d'entreprise (aucun autre appel n'est en cours)	<ol style="list-style-type: none">1. Sélectionnez  > Répertoire d'entreprise (le nom exact de la fonction peut varier).2. Entrez un nom complet ou partiel à l'aide du clavier, puis appuyez sur Recher.3. Pour composer un numéro, sélectionnez ou recherchez une entrée dans la liste, puis décrochez le téléphone.

Pour...	Procédez comme suit...
Composer un numéro à partir d'un répertoire d'entreprise (en étant connecté à un autre appel)	<ol style="list-style-type: none"> 1. Sélectionnez  > Répertoire d'entreprise (le nom exact de la fonction peut varier). 2. Entrez un nom complet ou partiel à l'aide du clavier, puis appuyez sur Recher. 3. Faites défiler la liste jusqu'au numéro concerné et appuyez sur Compos. 4. Choisissez une option pour traiter l'appel initial. <ul style="list-style-type: none"> - Attente : met le premier appel en attente et compose le second numéro. - Transf. : transfère le premier interlocuteur vers le second et coupe votre communication. (Appuyez de nouveau sur ce bouton après avoir composé le numéro pour que l'opération soit effectuée.) - Conf. : établit une conférence téléphonique entre tous les interlocuteurs, vous y compris. (Appuyez de nouveau sur Conf. après avoir composé le numéro pour que l'opération soit effectuée.) - FinApp. : coupe le premier appel et compose le second.

Conseil

- Utilisez le pavé numérique pour entrer des caractères sur l'écran du poste de téléconférence. Utilisez les boutons de navigation de votre poste de téléconférence pour passer d'un champ de saisie à un autre.

Utilisation du répertoire personnel sur le poste de téléconférence

L'ensemble de fonctions du répertoire personnel comprend le carnet d'adresses personnel et les codes de carnet d'adresses personnel. Cette section explique comment configurer et utiliser le répertoire personnel sur le poste de téléconférence. Pour utiliser le répertoire personnel sur le Web, reportez-vous à la section [Utilisation du répertoire personnel sur le Web, page 42](#).

Pour...	Procédez comme suit...
Accéder au répertoire personnel (pour le carnet d'adresses personnel et les codes de carnet d'adresses personnel)	<ol style="list-style-type: none">1. Sélectionnez  > Répertoire personnel (le nom exact de la fonction peut varier).2. Entrez l'ID utilisateur et le code PIN de votre répertoire personnel, puis appuyez sur Soum.
Effectuer une recherche d'entrée dans le carnet d'adresses personnel	<ol style="list-style-type: none">1. Accédez au répertoire personnel, puis sélectionnez Carnet d'adresses personnel.2. Entrez des critères de recherche et appuyez sur Soum. Vous pouvez choisir Préc. ou Suivant pour passer d'une liste à une autre.3. Mettez en surbrillance l'entrée du carnet d'adresses personnel de votre choix et appuyez sur Sélect.
Composer un numéro à partir d'une entrée du carnet d'adresses personnel	<ol style="list-style-type: none">1. Recherchez l'entrée dans le carnet d'adresses personnel.2. Mettez l'entrée en surbrillance, puis appuyez sur Sélect.3. Appuyez sur Compos. (avant de pouvoir afficher Compos., vous risquez d'avoir à appuyer sur autres).4. Mettez en surbrillance le numéro à composer et appuyez sur OK.5. Appuyez de nouveau sur OK pour composer le numéro.
Supprimer une entrée du carnet d'adresses personnel	<ol style="list-style-type: none">1. Recherchez l'entrée dans le carnet d'adresses personnel.2. Mettez la liste en surbrillance, puis appuyez sur Sélect.3. Appuyez sur Suppr. (avant de pouvoir afficher Suppr., vous risquez d'avoir à appuyer sur autres).4. Appuyez sur OK pour confirmer la suppression.
Modifier une entrée du carnet d'adresses personnel	<ol style="list-style-type: none">1. Recherchez l'entrée dans le carnet d'adresses personnel.2. Mettez l'entrée en surbrillance, puis appuyez sur Sélect.3. Sélectionnez Modifier pour changer un nom ou une adresse e-mail (avant de pouvoir afficher Modifier, vous risquez d'avoir à appuyer sur autres). Si nécessaire, choisissez Téléph. pour modifier un numéro de téléphone.4. Appuyez sur MàJ.

Pour...	Procédez comme suit...
Ajouter une entrée au carnet d'adresses personnel	<ol style="list-style-type: none"> 1. Accédez au répertoire personnel, puis sélectionnez Carnet d'adresses personnel. 2. Appuyez sur Soum. 3. Appuyez sur Nouv. (avant de pouvoir afficher Nouv., vous risquez d'avoir à appuyer sur autres). 4. Utilisez le clavier de votre poste de téléconférence pour saisir un nom et des informations sur l'e-mail. 5. Choisissez Téléph. et utilisez le clavier pour saisir des numéros de téléphone. N'oubliez pas d'inclure les codes d'accès nécessaires, tels que le 9 ou le 1. 6. Appuyez sur Soum, pour ajouter l'entrée à la base de données.
Affecter un code de carnet d'adresses personnel à une entrée du carnet d'adresses personnel	<ol style="list-style-type: none"> 1. Recherchez l'entrée dans le carnet d'adresses personnel. 2. Mettez l'entrée en surbrillance, puis appuyez sur Sélect. 3. Appuyez sur Code de carnet d'adresses personnel. 4. Mettez en surbrillance le numéro à ajouter à la liste de codes de carnet d'adresses personnel, puis appuyez sur Sélect. 5. Mettez en surbrillance une liste de codes de carnet d'adresses personnel qui n'est pas affectée et appuyez sur Sélect.
Ajouter un code de carnet d'adresses personnel (sans utiliser une entrée du carnet d'adresses personnel)	<ol style="list-style-type: none"> 1. Accédez au répertoire personnel, puis sélectionnez Numéros abrégés personnels. 2. Mettez en surbrillance une liste de codes de carnet d'adresses personnel qui n'est pas affectée et appuyez sur Sélect. (avant de pouvoir afficher un élément non affecté, vous risquez d'avoir à appuyer sur Suivant). 3. Appuyez sur Affecter. 4. Entrez un numéro de téléphone. 5. Appuyez sur MàJ.
Rechercher des codes de carnet d'adresses personnel	<ol style="list-style-type: none"> 1. Accédez au répertoire personnel, puis sélectionnez Numéros abrégés personnels. 2. Mettez en surbrillance l'entrée de votre choix, puis appuyez sur Sélect. Vous pouvez choisir Préc. ou Suivant pour passer d'une liste à une autre.
Passer un appel à l'aide d'un code de carnet d'adresses personnel	<ol style="list-style-type: none"> 1. Recherchez un code de carnet d'adresses personnel. 2. Mettez en surbrillance l'entrée de votre choix, puis appuyez sur Sélect. 3. Appuyez sur Compos. 4. Appuyez sur OK pour terminer l'opération.

Pour...	Procédez comme suit...
Supprimer un code de carnet d'adresses personnel	<ol style="list-style-type: none"> 1. Recherchez un code de carnet d'adresses personnel. 2. Mettez en surbrillance l'entrée de votre choix, puis appuyez sur Sélect. 3. Appuyez sur Suppr.
Vous déconnecter du répertoire personnel	<ol style="list-style-type: none"> 1. À partir du menu Répertoire personnel, sélectionnez Déconnexion, puis appuyez sur Sélect. 2. Appuyez sur OK.

Conseils

- L'administrateur système peut vous fournir l'ID utilisateur et le code PIN nécessaires pour vous connecter au répertoire personnel.
- Le répertoire personnel vous déconnecte automatiquement au bout d'un certain temps. Ce délai peut varier. Pour plus d'informations, contactez votre administrateur système.
- Utilisez le pavé numérique pour entrer des caractères sur l'écran du poste de téléconférence. Utilisez les boutons de navigation de votre poste de téléconférence pour passer d'un champ de saisie à un autre.

Accès aux messages vocaux

Pour accéder aux messages vocaux, utilisez la touche **Message**.



Remarque Le service de messagerie vocale utilisé par le Cisco Unified IP Conference Station 7937G dépend de chaque société. Pour obtenir des informations précises et détaillées sur ce service, reportez-vous à la documentation correspondante.

Pour...	Procédez comme suit...
Configurer et personnaliser votre service de messagerie vocale	Appuyez sur la touche Message et suivez les instructions du système de réponse vocale intégré. Si un menu apparaît à l'écran, sélectionnez l'option appropriée.
Vérifier si vous avez un nouveau message vocal	Recherchez les éventuels indicateurs visuels et sonores : <ul style="list-style-type: none">• Voyants rouges sur le poste de téléconférence• Icône de message sur l'écran• Tonalité cadencée lorsque vous passez un appel Pour configurer les indicateurs de messages, reportez-vous à la section Personnalisation des sonneries et des indicateurs de messages, page 32 .
Écouter vos messages vocaux ou accéder au menu des messages vocaux	Appuyez sur la touche Message . Selon votre service de messagerie vocale, cette opération permet de composer automatiquement le numéro du service de messagerie ou d'afficher un menu.
Envoyer un appel vers le système de messagerie vocale	Appuyez sur la touche Rvoi lm . Cette fonction transfère automatiquement un appel (y compris un appel en sonnerie ou en attente) sur votre système de messagerie vocale. Les appelants entendent le message d'accueil de votre messagerie vocale et peuvent vous laisser un message.

Utilisation des pages Web Options utilisateur

Votre Cisco Unified IP Conference Station 7937G est un périphérique réseau qui peut partager des informations avec les autres périphériques du même type de votre société, notamment avec votre ordinateur. Vous pouvez utiliser votre ordinateur pour vous connecter à vos pages Web Options utilisateur, dans lesquelles vous pouvez contrôler les fonctions, les paramètres et les services de votre poste de téléconférence.

Accès à vos pages Web Options utilisateur

Cette section décrit comment vous connecter et sélectionner un poste de téléconférence.

Pour...	Procédez comme suit...
Vous connecter à vos pages Web Options utilisateur	<ol style="list-style-type: none">1. Demandez à votre administrateur système l'adresse de la page Web Options utilisateur Cisco Unified Communications Manager, ainsi qu'un nom d'utilisateur et un mot de passe.2. Ouvrez votre navigateur, entrez l'URL et connectez-vous. À l'invite, cliquez sur Oui pour accepter les paramètres de sécurité ou choisissez Installer le certificat. <p>La page Web Options utilisateur principale de Cisco Unified Communications Manager s'affiche. Dans cette page, vous pouvez sélectionner Options utilisateur pour accéder aux paramètres du périphérique, aux paramètres utilisateur, aux fonctions de répertoire, à un carnet d'adresses personnel et aux codes de carnet d'adresses personnel.</p>
Sélectionner un périphérique après vous être connecté	<ol style="list-style-type: none">1. Connectez-vous aux pages Web Options utilisateur, puis sélectionnez Options utilisateur > Périphérique. <p>La page Configuration du périphérique s'affiche.</p> <ol style="list-style-type: none">2. Si plusieurs postes de téléconférence vous sont affectés, assurez-vous que le poste sélectionné est bien celui que vous demandez. Si nécessaire, choisissez un autre poste de téléconférence dans le menu déroulant Nom. <p>La page Configuration du périphérique vous permet d'accéder aux différentes options du poste de téléconférence, telles que Paramètres de ligne, Numéros abrégés, Services téléphoniques et URL de service.</p> <p>Pour revenir à la page Configuration du périphérique depuis une autre page, sélectionnez Options utilisateur > Périphérique.</p>

Configuration des fonctions et des services sur le Web

Cette section explique comment configurer les fonctionnalités et services du poste de téléconférence à partir des pages Web Options utilisateur auxquelles vous êtes connecté. Pour accéder à vos pages Web Options utilisateur, reportez-vous à la section [Accès à vos pages Web Options utilisateur, page 41](#).

Utilisation du répertoire personnel sur le Web

L'ensemble des fonctions de répertoire personnel auquel vous avez accès sur votre ordinateur comprend :

- un carnet d'adresses personnel ;
- des codes de carnet d'adresses personnel ;
- un outil de synchronisation du carnet d'adresses Cisco Unified Communications Manager.



Remarque

Vous pouvez également accéder au carnet d'adresses personnel et aux codes de carnet d'adresses personnel depuis votre poste de téléconférence. Reportez-vous à la section [Utilisation du répertoire personnel sur le poste de téléconférence, page 37](#).

Utilisation de votre carnet d'adresses personnel sur le Web

Cette section vous explique comment utiliser votre carnet d'adresses personnel à partir de vos pages Web Options utilisateur. Pour accéder aux pages Web Options utilisateur, reportez-vous à la section [Accès à vos pages Web Options utilisateur, page 41](#).

Pour...	Procédez comme suit après vous être connecté...
Ajouter une entrée au carnet d'adresses personnel	<ol style="list-style-type: none">1. Sélectionnez Options utilisateur > Carnet d'adresses personnel.2. Cliquez sur Ajouter nouveau.3. Entrez les informations relatives à l'entrée.4. Cliquez sur Enreg.
Effectuer une recherche d'entrée dans le carnet d'adresses personnel	<ol style="list-style-type: none">1. Sélectionnez Options utilisateur > Carnet d'adresses personnel.2. Indiquez les informations recherchées, puis cliquez sur Trouver.
Modifier une entrée du carnet d'adresses personnel	<ol style="list-style-type: none">1. Sélectionnez Options utilisateur > Carnet d'adresses personnel.2. Recherchez l'entrée du carnet d'adresses personnel à modifier.3. Cliquez sur le surnom correspondant à l'entrée du carnet d'adresses personnel à modifier.4. Modifiez l'entrée et cliquez sur Enreg.

Pour...	Procédez comme suit après vous être connecté...
Supprimer une entrée du carnet d'adresses personnel	<ol style="list-style-type: none"> 1. Sélectionnez Options utilisateur > Carnet d'adresses personnel. 2. Recherchez l'entrée du carnet d'adresses personnel à supprimer. 3. Cochez la case située en regard de l'entrée à supprimer. 4. Cliquez sur Supprimer la sélection.

Configuration de codes de carnet d'adresses personnel sur le Web

Cette section vous explique comment affecter des codes de carnet d'adresses personnel à partir de vos pages Web Options utilisateur. Pour accéder aux pages Web Options utilisateur, reportez-vous à la section [Accès à vos pages Web Options utilisateur, page 41](#).

Pour...	Procédez comme suit après vous être connecté...
Affecter un code à une entrée du carnet d'adresses personnel	<ol style="list-style-type: none"> 1. Créez une entrée dans le carnet d'adresses personnel pour lui attribuer un code de carnet d'adresses personnel. Pour plus d'informations sur la création d'une entrée dans le carnet d'adresses personnel, reportez-vous à la section précédente. 2. Sélectionnez Options utilisateur > Numéros abrégés. 3. Cliquez sur Ajouter nouveau. 4. Dans la zone de saisie des codes de carnet d'adresses personnel, modifiez le numéro d'index, si vous le souhaitez. 5. Recherchez l'entrée du carnet d'adresses personnel créée à l'étape 1. 6. Dans la zone des résultats de recherche, cliquez sur le numéro de téléphone de l'entrée du carnet d'adresses personnel. Ce numéro apparaît automatiquement dans le champ Numéro de téléphone. 7. Cliquez sur Enreg.
Affecter un code de carnet d'adresses personnel à un numéro de poste (sans utiliser d'entrée du carnet d'adresses personnel)	<ol style="list-style-type: none"> 1. Sélectionnez Options utilisateur > Numéros abrégés. 2. Cliquez sur Ajouter nouveau. 3. Dans la zone de saisie des codes de carnet d'adresses personnel, modifiez le numéro d'index, si vous le souhaitez. 4. Dans le champ Numéro de téléphone, entrez le numéro du poste de téléconférence. 5. Cliquez sur Enreg.
Rechercher un code de carnet d'adresses personnel	<ol style="list-style-type: none"> 1. Sélectionnez Options utilisateur > Numéros abrégés. 2. Indiquez les informations recherchées, puis cliquez sur Trouver.

Pour...	Procédez comme suit après vous être connecté...
Modifier un code de carnet d'adresses personnel	<ol style="list-style-type: none"> 1. Sélectionnez Options utilisateur > Numéros abrégés. 2. Recherchez le code de carnet d'adresses personnel à modifier. 3. Dans la zone des résultats de recherche, cliquez sur un composant de l'entrée. 4. Dans le champ Numéro de téléphone, modifiez le numéro du poste de téléconférence. 5. Cliquez sur Enreg.
Supprimer un code de carnet d'adresses personnel	<ol style="list-style-type: none"> 1. Sélectionnez Options utilisateur > Numéros abrégés. 2. Recherchez le code de carnet d'adresses personnel à supprimer. 3. Cochez la case située en regard de l'entrée à supprimer. 4. Cliquez sur Supprimer la sélection.

Conseils

- Vous pouvez créer jusqu'à 500 codes et entrées de carnet d'adresses personnel.
- Lorsque vous créez un code de carnet d'adresses personnel sans utiliser d'entrée du carnet d'adresses personnel, l'entrée est étiquetée « brute » dans les pages Options utilisateur. L'entrée n'affiche pas d'étiquette de texte configurable et n'est associée à aucune entrée correspondante dans votre carnet d'adresses personnel.

Utilisation de l'outil de synchronisation du carnet d'adresses

Vous pouvez utiliser le synchroniseur du carnet d'adresses de Cisco Unified Communications Manager pour synchroniser votre carnet d'adresses Microsoft Windows existant (le cas échéant) avec votre carnet d'adresses personnel. Les entrées du carnet d'adresses Microsoft Windows sont ensuite accessibles sur votre poste de téléconférence et dans vos pages Web Options utilisateur. Votre administrateur système peut vous donner accès au synchroniseur et vous fournir des instructions détaillées concernant son installation.

Configuration de numéros abrégés sur le Web

Selon sa configuration, le poste de téléconférence peut prendre en charge plusieurs fonctions de numérotation abrégée :

- Numéros abrégés
- Codes à composer
- Codes de carnet d'adresses personnel



Remarque Pour plus d'informations sur les fonctions de numérotation abrégée, reportez-vous à la section [Numérotation abrégée, page 25](#).

Cette section vous explique comment configurer les fonctions de numérotation abrégée à partir de vos pages Web Options utilisateur. Pour accéder aux pages Web Options utilisateur, reportez-vous à la section [Accès à vos pages Web Options utilisateur, page 41](#).

Pour...	Procédez comme suit après vous être connecté...
Configurer la numérotation abrégée	<ol style="list-style-type: none">1. Sélectionnez Options utilisateur > Périphérique.2. Si vous disposez de plusieurs périphériques, sélectionnez-en un.3. Cliquez sur Numérotations abrégées.4. Dans les paramètres de numérotation abrégée, entrez un numéro et une étiquette pour l'entrée sélectionnée.5. Cliquez sur Enreg. <p>Remarque Votre poste de téléconférence utilise le champ Étiquette ASCII s'il ne prend pas en charge les jeux de caractères à deux octets.</p>
Configurer des codes à composer	<ol style="list-style-type: none">1. Sélectionnez Options utilisateur > Périphérique.2. Si vous disposez de plusieurs périphériques, sélectionnez-en un.3. Cliquez sur Numérotations abrégées.4. Dans les paramètres des codes à composer, entrez un numéro et une étiquette pour l'entrée sélectionnée.5. Cliquez sur Enreg.
Configurer des codes de carnet d'adresses personnel	<p>Reportez-vous à la section Configuration de codes de carnet d'adresses personnel sur le Web, page 43.</p> <p>Vous pouvez également configurer ce type de code sur votre poste de téléconférence. Reportez-vous à la section Utilisation du répertoire personnel sur le poste de téléconférence, page 37.</p>

Configuration de services de téléconférence sur le Web

Les services de téléconférence peuvent inclure des fonctions spéciales, des données du réseau et des informations du Web (par exemple, les cours de la bourse ou les programmes de cinéma). Avant de pouvoir accéder à un service de téléconférence sur votre poste, vous devez vous abonner.

Cette section explique comment configurer les services de téléconférence à partir de vos pages Web Options utilisateur. Pour accéder aux pages Web Options utilisateur, reportez-vous à la section [Accès à vos pages Web Options utilisateur](#), page 41.

Pour...	Procédez comme suit après vous être connecté...
Vous abonner à un service	<ol style="list-style-type: none"> 1. Sélectionnez Options utilisateur > Périphérique. 2. Si vous disposez de plusieurs périphériques, sélectionnez-en un. 3. Cliquez sur Services téléphoniques. 4. Cliquez sur Ajouter nouveau. 5. Dans la liste déroulante Sélectionner un service, sélectionnez un service et cliquez sur Suivant. 6. Cliquez sur Enreg.
Rechercher des services	<ol style="list-style-type: none"> 1. Sélectionnez Options utilisateur > Périphérique. 2. Si vous disposez de plusieurs périphériques, sélectionnez-en un. 3. Cliquez sur Services téléphoniques. 4. Cliquez sur Trouver.
Vous désabonner d'un service	<ol style="list-style-type: none"> 1. Sélectionnez Options utilisateur > Périphérique. 2. Si vous disposez de plusieurs périphériques, sélectionnez-en un. 3. Cliquez sur Services téléphoniques. 4. Cliquez sur Trouver. 5. Cochez les cases situées en regard des services desquels vous voulez vous désabonner. 6. Cliquez sur Supprimer la sélection.
Modifier le nom d'un service	<ol style="list-style-type: none"> 1. Sélectionnez Options utilisateur > Périphérique. 2. Si vous disposez de plusieurs périphériques, sélectionnez-en un. 3. Cliquez sur Services téléphoniques. 4. Cliquez sur Trouver. 5. Cliquez sur le nom du service à modifier. 6. Modifiez les informations du service. 7. Cliquez sur Enreg.
Accéder à un service depuis le poste de téléconférence	Sur le poste de téléconférence, sélectionnez  > Services .

Contrôle des paramètres utilisateur depuis le Web

Les paramètres utilisateur incluent votre mot de passe, votre PIN et votre langue (paramètres régionaux).

Votre code PIN et votre mot de passe permettent d'accéder à différentes fonctions et services. Par exemple, utilisez votre code PIN pour vous connecter au service de substitution de poste de Cisco ou au répertoire personnel de votre poste de téléconférence. Utilisez votre mot de passe pour vous connecter à vos pages Web Options utilisateur et à Cisco WebDialer sur votre ordinateur. Pour en savoir plus, contactez votre administrateur système.

Cette section vous explique comment gérer vos paramètres utilisateur à partir de vos pages Web Options utilisateur. Pour accéder aux pages Web Options utilisateur, reportez-vous à la section [Accès à vos pages Web Options utilisateur, page 41](#).

Pour...	Procédez comme suit après vous être connecté...
Modifier votre mot de passe	<ol style="list-style-type: none">1. Sélectionnez Options utilisateur > Paramètres utilisateur.2. Dans la zone Mot de passe du navigateur, entrez vos informations de mot de passe.3. Cliquez sur Enreg.
Modifier votre code PIN	<ol style="list-style-type: none">1. Sélectionnez Options utilisateur > Paramètres utilisateur.2. Dans la zone PIN du téléphone, entrez vos informations PIN.3. Cliquez sur Enreg.
Modifier la langue (paramètres régionaux) des pages Web Options utilisateur	<ol style="list-style-type: none">1. Sélectionnez Options utilisateur > Paramètres utilisateur.2. Dans la zone Langue utilisateur, sélectionnez la langue de votre choix dans la liste déroulante Paramètre régional.3. Cliquez sur Enreg.
Modifier la langue (paramètres régionaux) de l'écran de votre poste de téléconférence	<ol style="list-style-type: none">1. Sélectionnez Options utilisateur > Périphérique.2. Si vous disposez de plusieurs périphériques, sélectionnez celui dont vous voulez modifier la langue.3. Dans la liste déroulante Langue utilisateur, sélectionnez la langue à utiliser pour l'écran de votre poste de téléconférence.4. Cliquez sur Enreg.

Contrôle des paramètres de ligne depuis le Web

Les paramètres de ligne comprennent toutes les options de renvoi d'appel, les indicateurs de messages vocaux, les types de sonnerie ainsi que les libellés de ligne configurés pour votre poste de téléconférence.



Remarque

- Vous pouvez également configurer le renvoi d'appels directement depuis votre poste de téléconférence. Reportez-vous à la section [Renvoi de tous les appels vers un autre numéro, page 21](#).
- Pour connaître les paramètres téléphoniques auxquels vous avez accès directement sur votre poste de téléconférence, reportez-vous au chapitre [Modification des paramètres du poste de téléconférence, page 32](#).
- Par défaut, les options Type de sonnerie et Libellé de ligne n'apparaissent pas dans les pages Options Utilisateur. Pour configurer ces options afin de pouvoir y accéder, contactez votre administrateur système.

Cette section présente les paramètres de ligne modifiables à partir de vos pages Web Options utilisateur. Pour accéder aux pages Web Options utilisateur, reportez-vous à la section [Accès à vos pages Web Options utilisateur, page 41](#).

Pour...	Procédez comme suit après vous être connecté...
Configurer le renvoi d'appels	<ol style="list-style-type: none">1. Sélectionnez Options utilisateur > Périphérique.2. Si vous disposez de plusieurs périphériques, sélectionnez-en un.3. Cliquez sur Paramètres de ligne.4. Dans la zone Renvoi des appels entrants, choisissez les paramètres de renvoi d'appels correspondant aux différentes situations.5. Cliquez sur Enreg.

Pour...	Procédez comme suit après vous être connecté...
<p>Modifier les paramètres des indicateurs de messages</p>	<ol style="list-style-type: none"> 1. Sélectionnez Options utilisateur > Périphérique. 2. Si vous disposez de plusieurs périphériques, sélectionnez-en un. 3. Cliquez sur Paramètres de ligne. 4. Dans la zone Indicateur de messages en attente, sélectionnez un protocole dans la liste déroulante Politique d'indicateur de messages en attente. Ce protocole indique au poste de téléconférence le signal à émettre pour indiquer l'arrivée d'un nouveau message vocal. Le poste de téléconférence peut afficher un voyant et/ou une invite (un message sur l'écran du poste de téléconférence). <p>Remarque Généralement, la politique du système définie pour votre poste de téléconférence consiste à signaler l'arrivée d'un nouveau message vocal par un témoin lumineux rouge.</p> <ol style="list-style-type: none"> 5. Cliquez sur Enreg.
<p>Modifier les paramètres des indicateurs de messages sonores</p>	<ol style="list-style-type: none"> 1. Sélectionnez Options utilisateur > Périphérique. 2. Si vous disposez de plusieurs périphériques, sélectionnez-en un. 3. Cliquez sur Paramètres de ligne. 4. Dans la zone Indicateur de messages vocaux en attente, sélectionnez un protocole dans la liste déroulante Politique d'indicateur de messages vocaux en attente. Si l'indicateur de messages est activé, une tonalité cadencée signale l'arrivée d'un nouveau message vocal lorsque vous passez un appel. 5. Cliquez sur Enreg.
<p>Changer la sonnerie</p>	<ol style="list-style-type: none"> 1. Sélectionnez Options utilisateur > Périphérique. 2. Si vous disposez de plusieurs périphériques, sélectionnez-en un. 3. Cliquez sur Paramètres de ligne. 4. Dans la zone Paramètres de sonnerie, indiquez la manière dont le poste de téléconférence doit vous signaler un appel entrant. 5. Cliquez sur Enreg. <p>Remarque Le paramètre de sonnerie inactive est conservé si vous recevez un appel entrant alors que le poste de téléconférence est inactif. Le paramètre de sonnerie ininterrompue est conservé si vous recevez un appel entrant alors que le poste de téléconférence est actif.</p>

Pour...	Procédez comme suit après vous être connecté...
Mettre à jour le texte (libellé de ligne) qui apparaît sur le poste de téléconférence de l'interlocuteur pour identifier votre numéro d'annuaire	<ol style="list-style-type: none"> 1. Sélectionnez Options utilisateur > Périphérique. 2. Si vous disposez de plusieurs périphériques, sélectionnez-en un. 3. Cliquez sur Paramètres de ligne. 4. Dans la zone Libellé de ligne, entrez le texte qui identifiera votre numéro d'annuaire lorsque vous appelez un autre poste de téléconférence. <p>Remarque Si vous n'indiquez aucun libellé, le poste de téléconférence de votre interlocuteur affichera votre numéro d'annuaire.</p> <ol style="list-style-type: none"> 5. Cliquez sur Enreg. <p>Remarque Votre poste de téléconférence utilise le champ Étiquette ASCII s'il ne prend pas en charge les jeux de caractères à deux octets.</p>

Utilisation de Cisco WebDialer

Grâce à Cisco WebDialer, vous pouvez passer des appels sur votre poste de téléconférence à des contacts du répertoire en cliquant sur les éléments d'un navigateur Web. L'administrateur système doit configurer cette fonction à votre place.

Pour...	Procédez comme suit :
Utiliser Cisco WebDialer avec votre répertoire Options utilisateur de Cisco Unified Communications Manager	<ol style="list-style-type: none"> 1. Connectez-vous à vos pages Web Options utilisateur. Reportez-vous à la section Accès à vos pages Web Options utilisateur, page 41. 2. Sélectionnez Options utilisateur > Répertoire et recherchez un collègue. 3. Cliquez sur le numéro à composer. 4. Si vous utilisez Cisco WebDialer pour la première fois, configurez vos préférences et cliquez sur Soum. (Pour plus de détails, reportez-vous à la dernière ligne de ce tableau.) 5. Si la page Passer un appel s'affiche, cliquez sur Compos. (Pour savoir comment supprimer cette page à l'avenir, reportez-vous à la dernière ligne de ce tableau.) L'appel est maintenant passé sur le poste de la conférence. 6. Pour mettre fin à un appel, cliquez sur Raccrocher ou raccrochez le combiné du poste de la conférence.

Pour...	Procédez comme suit :
<p>Utiliser Cisco WebDialer avec un autre répertoire d'entreprise en ligne (autre que votre répertoire Options utilisateur de Cisco Unified Communications Manager)</p>	<ol style="list-style-type: none"> 1. Connectez-vous à un répertoire d'entreprise compatible Cisco WebDialer et recherchez des collègues. 2. Cliquez sur le numéro à composer. 3. À l'invite, entrez votre ID utilisateur et votre mot de passe. 4. Si vous utilisez Cisco WebDialer pour la première fois, configurez vos préférences et cliquez sur Soum. (Pour plus de détails, reportez-vous à la dernière ligne de ce tableau.) 5. Si la page Passer un appel s'affiche, cliquez sur Compos. (Pour savoir comment supprimer cette page à l'avenir, reportez-vous à la dernière ligne de ce tableau.) <p>L'appel est maintenant passé sur le poste de la conférence.</p> <ol style="list-style-type: none"> 6. Pour mettre fin à un appel, cliquez sur Raccrocher ou raccrochez le combiné du poste de la conférence.
<p>Vous déconnecter de Cisco WebDialer</p>	<p>Cliquez sur l'icône de déconnexion dans la page Passer un appel ou Raccrocher.</p>
<p>Configurer, afficher ou modifier des préférences de Cisco WebDialer</p>	<p>Accédez à la page Préférences.</p> <p>La page Préférences s'affiche la première fois que vous utilisez Cisco WebDialer (après avoir cliqué sur le numéro à composer).</p> <p>Pour revenir aux Préférences ultérieurement, cliquez sur l'icône Préférences de la page Passer un appel ou Raccrocher.</p> <p>La page Préférences contient les options suivantes.</p> <ul style="list-style-type: none"> • Langue souhaitée : détermine la langue utilisée pour les paramètres et les invites de Cisco WebDialer. • Utiliser un périphérique permanent : identifie le poste de téléconférence et le numéro d'annuaire (ligne) que vous utiliserez pour passer des appels Cisco WebDialer. • Utiliser la mobilité de poste : si cette option est sélectionnée, elle invite Cisco WebDialer à utiliser le poste de téléconférence associé à votre profil de substitution de poste (le cas échéant). • Ne pas afficher la boîte de dialogue de confirmation d'appel : si cette option est sélectionnée, elle invite Cisco WebDialer à supprimer la page Passer un appel. Cette page s'affiche par défaut lorsque vous cliquez sur un numéro de poste dans un répertoire en ligne compatible Cisco WebDialer. • Option de désactivation de la fermeture automatique : si cette option est sélectionnée, elle invite Cisco WebDialer à afficher la page Raccrocher.

Présentation des options de configuration supplémentaires

Votre administrateur système peut configurer votre Cisco Unified IP Conference Station 7937G de manière à vous permettre d'utiliser des modèles de boutons et de touches dynamiques spécifiques, associés à des fonctions et à des services particuliers (le cas échéant). Le tableau ci-dessous présente certaines options de configuration que vous pouvez demander à votre administrateur système en fonction de vos besoins en matière d'appels ou de votre environnement de travail.

Si vous...	Procédez comme suit...	Pour plus d'informations...
Devez gérer plusieurs appels sur la ligne de téléconférence	Demandez à votre administrateur système de configurer votre ligne de manière à lui permettre de prendre en charge un plus grand nombre d'appels.	Contactez votre administrateur système ou l'équipe d'assistance téléphonique.
Avez besoin d'entrées de numérotation rapide supplémentaires	Vérifiez tout d'abord que vous avez déjà affecté la totalité des entrées de numérotation rapide. Si vous avez besoin d'entrées supplémentaires, essayez d'utiliser la numérotation abrégée.	Reportez-vous à la section Numérotation abrégée, page 25 .
Souhaitez utiliser un même numéro de poste pour plusieurs téléphones	Demandez une ligne partagée. Cela vous permet par exemple d'utiliser un numéro de poste unique pour les téléphones de votre bureau et du laboratoire.	Reportez-vous à la section Utilisation d'une ligne partagée, page 28 .

Si vous...	Procédez comme suit...	Pour plus d'informations...
Partagez vos postes de téléconférence ou votre bureau avec des collègues	Pensez à utiliser : <ul style="list-style-type: none"> • la fonction de parage d'appels pour stocker et récupérer des appels sans utiliser la fonction de transfert, • la fonction d'interception d'appels pour répondre à des appels en sonnerie sur un autre téléphone, • une ligne partagée pour afficher les appels de vos collègues ou vous y joindre, • la fonction de substitution de poste de Cisco pour affecter vos numéros de poste et profil utilisateur à un poste de téléconférence partagé. 	Demandez des détails sur ces fonctions à votre administrateur système et reportez-vous aux sections suivantes : <ul style="list-style-type: none"> • Gestion avancée des appels, page 25 • Utilisation d'une ligne partagée, page 28 • Suivi des appels suspects, page 30 • Utilisation de la fonction de substitution de poste de Cisco, page 31
Répondez à de nombreux appels ou gérez des appels pour une autre personne	Demandez à votre administrateur système de paramétrer la fonction de réponse automatique sur votre poste de téléconférence.	Reportez-vous à la section Utilisation de la fonction de réponse automatique, page 31.
Souhaitez appliquer temporairement le numéro et les paramètres de votre poste de téléconférence à un poste partagé	Demandez des détails sur le service de substitution de poste de Cisco à votre administrateur système.	Reportez-vous à la section Utilisation de la fonction de substitution de poste de Cisco, page 31.

Dépannage du poste de téléconférence

Cette section fournit des informations de dépannage sur le Cisco Unified IP Conference Station 7937G.



Informations générales de dépannage

La présente section vous donne des indications pour vous aider à résoudre les problèmes majeurs de votre poste de téléconférence. Pour en savoir plus, contactez votre administrateur système.

Signe	Explication
Vous n'entendez pas de tonalité ou n'arrivez pas à passer d'appel	Cela est peut-être dû à une ou plusieurs des raisons suivantes : <ul style="list-style-type: none">• Vous devez vous connecter au service de substitution de poste de Cisco.• Le poste de téléconférence est soumis à des restrictions horaires pendant lesquelles certaines fonctions ne sont pas disponibles.
Un bouton du poste de téléconférence ne répond pas	Votre administrateur système a peut-être désactivé le bouton de votre poste de téléconférence.
La touche dynamique que vous souhaitez utiliser ne s'affiche pas	Cela est peut-être dû à une ou plusieurs des raisons suivantes : <ul style="list-style-type: none">• Vous devez changer l'état de la ligne (par exemple, en décrochant ou en ayant un appel actif).• Vous devez appuyer sur autres pour afficher des touches dynamiques supplémentaires.• Votre poste de téléconférence n'est pas configuré pour prendre en charge la fonction associée à cette touche dynamique.
Inser. ne fonctionne pas et le téléphone émet une tonalité occupé rapide	Cela est peut-être dû à une ou plusieurs des raisons suivantes : <ul style="list-style-type: none">• Vous ne pouvez pas vous connecter à un appel chiffré si le poste que vous utilisez n'est pas configuré pour le chiffrement. Si votre tentative de connexion échoue pour cette raison, le poste de téléconférence émet une tonalité occupé rapide.• Vous avez activé la touche Confidentialité.
Un appel auquel vous vous êtes joint à l'aide d' Inser. a été coupé	Lorsque vous vous êtes joint à un appel à l'aide de la touche Inser. , la communication est coupée si elle est mise en attente, transférée ou transformée en conférence téléphonique.
La touche Rappel ne fonctionne pas	Votre interlocuteur a peut-être activé la fonction de renvoi d'appels.

Affichage des données d'administration du poste de téléconférence

Votre administrateur système peut vous demander d'accéder à des données d'administration sur votre poste de téléconférence en vue du dépannage.

Si vous devez...	Procédez comme suit...
Accéder aux données de configuration du réseau	Sélectionnez  > Paramètres > Configuration réseau , puis choisissez l'élément à afficher.
Accéder aux données d'état	Sélectionnez  > Paramètres > État , puis choisissez l'élément à afficher.
Accéder aux caractéristiques du poste de téléconférence	Sélectionnez  > Paramètres > Caractéristiques , puis choisissez l'élément à afficher.

Utilisation de l'outil de génération de rapports qualité

L'administrateur système peut configurer temporairement votre poste de téléconférence à l'aide de l'outil de génération de rapports qualité pour régler les problèmes de performances. Appuyez sur **QRT** pour lui soumettre des informations. Selon la configuration de votre poste, vous pouvez utiliser l'outil QRT pour :

- signaler immédiatement un problème audio sur un appel en cours ;
- sélectionner un problème général dans une liste de types de problèmes et choisir des codes motifs.

Conditions générales de la garantie matérielle limitée à un an de Cisco

Des conditions spéciales s'appliquent à votre garantie matérielle et plusieurs services sont à votre disposition au cours de la période couverte par cette garantie. Vous trouverez votre déclaration de garantie formelle, comprenant les garanties et les accords de licence qui s'appliquent aux logiciels Cisco, sur Cisco.com. Procédez comme suit pour accéder au pack d'informations Cisco, à la garantie et aux accords de licence, et les télécharger sur Cisco.com.

1. Lancez votre navigateur et tapez l'URL suivante :

http://www.cisco.com/univercd/cc/td/doc/es_inpk/cetrans.htm

La page des garanties et des accords de licence s'affiche.

2. Pour consulter le *pack d'informations Cisco*, procédez comme suit :

- a. Cliquez sur la liste déroulante du champ **Information Packet Number** et vérifiez que la référence 78-5235-03B0 est mise en surbrillance.
- b. Sélectionnez la langue souhaitée pour la lecture du document.
- c. Cliquez sur **Go**.

La page de garantie limitée et de licence pour les logiciels Cisco correspondant au pack d'informations s'affiche.

- d. Reportez-vous à ce document en ligne ou cliquez sur l'icône **PDF** pour le télécharger et l'imprimer au format PDF (Portable Document Format) d'Adobe.



Remarque

Vous devez avoir installé Adobe Acrobat Reader pour afficher et imprimer les fichiers PDF. Vous pouvez télécharger le logiciel Reader sur le site Web d'Adobe : <http://www.adobe.com>.

3. Pour lire la version traduite et localisée des informations de garantie relatives à votre produit, procédez comme suit.
 - a. Entrez la référence suivante dans le champ Warranty Document Number :
78-10747-01C0
 - b. Sélectionnez la langue souhaitée pour l'affichage du document.
 - c. Cliquez sur **Go**.
La page de garantie de Cisco s'affiche.
 - d. Reportez-vous à ce document en ligne ou cliquez sur l'icône **PDF** pour le télécharger et l'imprimer au format PDF (Portable Document Format) d'Adobe.

Vous pouvez également contacter le site Web de service et d'assistance de Cisco pour obtenir de l'aide : http://www.cisco.com/public/Support_root.shtml

Durée de la garantie matérielle

Un (1) an

Politique de remplacement, de réparation ou de remboursement du matériel

Cisco et son centre de réparation feront leur possible (dans des limites commerciales raisonnables) pour expédier une pièce de rechange sous dix (10) jours ouvrables après réception d'une demande d'autorisation de renvoi de matériel. Les délais de livraison réels peuvent varier selon la situation géographique du client.

Cisco se réserve le droit de rembourser au prix d'achat comme recours exclusif sous garantie.

Obtention d'un numéro d'autorisation de renvoi de matériel

Contactez l'entreprise auprès de laquelle vous avez acheté le produit. Si vous avez acheté le produit directement auprès de Cisco, contactez votre représentant commercial et de service après-vente Cisco.

Fournissez les renseignements ci-dessous et conservez-les pour référence.

Produit acheté auprès de	
Numéro de téléphone de l'entreprise	
Référence du produit	
Numéro de série du produit	
Numéro du contrat de maintenance	

Index

A

Abonnements aux services de téléconférence **45**

AGrpIntr **27**

Alimentation

câble d'interface

à propos de **6**

illustration **6**

courant, interruption **2**

externe

à propos de **6**

illustration **6**

Appel

Intrcpt **26–27**

journaux **15, 34**

parcage **27**

transfert, configuration depuis le poste de téléconférence **21**

transfert, configuration depuis le Web **21, 48**

Appel parqué, récupération **17, 27**

Appels

attente et reprise **18**

avec plusieurs interlocuteurs **21**

blocage de la fonction d'insertion **30**

conférence **21–24**

coupure du micro **18**

différences avec une ligne **11**

en attente, réponse **17**

envoi vers le système de messagerie vocale **17**

établissement **15–17**

fin **18**

icônes **11**

insertion **28**

lignes partagées **28–30**

multiples, traitement et affichage **19**

nombre maximum par ligne **11**

parcage, stockage et récupération **27**

rapports sur les problèmes **55**

réacheminement d'appels en sonnerie **17, 26**

réponse **17**

reprise d'un appel en attente **18**

suspects **30**

transfert **20**

et renvoi d'appels **48, 21**

Appels composés, affichage **34**

Appels en absence, affichage **34**

Appels reçus, affichage **34**

Appels suspects, traitement **30**

Attente

utilisation **18**

et passage d'un appel à l'autre **19**

et transfert **20**

B

Bouton Applications **10**

Bouton Sélect., à propos de **9**

Boutons de navigation, à propos de **9**

Boutons, identification **8–11**

C

- Câble réseau, connexion [4](#)
- Caractéristiques, affichage [55](#)
- Carnet d'adresses personnel
 - à propos de [35](#)
 - accès [37](#)
 - utilisation à partir de la page Web [42–43](#)
 - utilisation depuis le poste de conférence [37–39](#)
 - utilisation depuis le poste de téléconférence [17](#)
- Cisco Unified Communications Manager
 - outil de synchronisation du carnet d'adresses [44](#)
 - pages Web Options utilisateur [41–51](#)
- Cisco Unified IP Conference Station 7937G
(voir Poste de téléconférence)
- Cisco WebDialer, utilisation [16, 50–51](#)
- Cisco, substitution de poste [17, 31](#)
- Codes à composer
 - à propos de [25](#)
 - configuration [44–45](#)
 - utilisation [25](#)
- Codes de carnet d'adresses personnel
 - à propos de [25, 35](#)
 - configuration [43, 44–45](#)
 - utilisation [26, 37, 38](#)
- Codes de carnet d'adresses personnel
 - à propos de [37](#)
- Combiné décroché [15](#)
- Combiné raccroché [15](#)
- Combiné, raccrochage [18](#)
- Composition, options [15–17](#)
- Conférences Meet-Me [22, 24](#)
- Conférences téléphoniques [21–24](#)

- Confidentialité et lignes partagées [28, 30](#)
- Consignes de sécurité [2](#)
- Coupure micro [10, 18](#)

D

- Décrocher [15](#)
- Dépannage
 - généralités [54](#)
 - voir QRT
- Documentation, accès [2](#)
- Données d'administration, affichage [55](#)
- Données d'état, affichage [54](#)
- Données de configuration du réseau, affichage [54](#)

E

- Écran, réglage du contraste [33](#)
- Effacement des journaux d'appels [34](#)
- EM [17, 31](#)
- Établissement d'appels, options [15, 16](#)

F

- Fin d'un appel, options [18](#)
- Fonctions, disponibilité [14, 52](#)

G

- Gestion des appels [15–24, 25–31](#)
- GrpIntr [26](#)

H

Haut-parleur, utilisation [15, 18](#)

I

Icône Utilisé à distance pour les lignes partagées [28](#)

Icônes

pour l'état des appels [11](#)

pour les lignes [11](#)

ID de l'appelant [12](#)

IDAM [30](#)

Identification d'appels malveillants [30](#)

Indicateurs de messages, configuration [32, 49](#)

InsConf

à propos de [22](#)

utilisation [29](#)

voir Inser.

Inser.

utilisation [29](#)

Insertion

et confidentialité [30](#)

et lignes partagées [28–30](#)

Installation du poste de téléconférence [4–7](#)

Intrcpt [26–27](#)

L

Lignes

description [11](#)

différences avec un appel [11](#)

état des appels [11](#)

icônes [11](#)

nombre d'appels pris en charge [11, 52](#)

paramètres de message vocal pour [48–49](#)

partagées [28](#)

et renvoi d'appels [48](#)

types de sonnerie [32](#)

et renvoi d'appels [21](#)

Lignes partagées

avec insertion [29–30](#)

avec la fonction de confidentialité [30](#)

description [28](#)

et icône Utilisé à distance [28](#)

M

Menus de fonctions [13](#)

Menus, utilisation [13](#)

Messages, écoute [40](#)

Microphones externes, graphique [5](#)

Microphones, graphique [5](#)

Mot de passe, modification [47](#)

N

Numéros abrégés

à propos de [25](#)

configuration [44–45](#)

utilisation [16, 25](#)

O

Outil d'assistance des téléphones enregistrés automatiquement (TAPS, Tool for Auto-Registered Phones Support) **7**

Outil de génération de rapports qualité **55**

Outil de synchronisation du carnet d'adresses **44**

P

Pages Web Options utilisateur **41-51**

Paramètres de la messagerie vocale, modification **32**

Paramètres de langues, modification **33, 47**

Paramètres personnels, modification **48-49**

Partage de postes de téléconférence **53**

Passage d'un appel à l'autre **19**

Périphérique mobile, graphique **5**

Personnel, carnet d'adresses
(voir Carnet d'adresses personnel)

PIN, modification **47**

Plusieurs appels, gestion **19**

Poste de téléconférence

boutons **8-11**

configuration des fonctions **14, 52**

connexion au câble d'interface d'alimentation **5-7**

connexion au serveur **4**

connexions, illustrations **4-7**

dépannage **54-55**

documentation **2**

enregistrement **7**

illustration **8**

installation **4-7**

lignes téléphoniques, description **11**

microphones, utilisation **5**

nettoyage **13**

paramètres de la messagerie vocale, réglage **32**

partage **53**

périphérique mobile, utilisation **5**

présentation **8-14**

services **45-46**

sonnerie, réglage du volume **32**

utilisation de la source d'alimentation externe **5-7**

Prénumérotation **15**

Prise en charge du champ Étiquette ASCII **45**

Q

QRT **55**

R

Raccrochage, options **18**

Rappel **16**

Rappel du dernier numéro composé **10**

Rappeler le dernier numéro composé **15**

Redirection d'appels **26**

Renvoi d'appels **21, 48**

Répertoire d'entreprise **16, 35-36, 51**

Répertoire personnel

à propos de **35**

utilisation à partir de la page Web **42-44**

utilisation sur le poste de conférence **39**

utilisation sur le poste de la conférence **37**

Répertoires
à propos de [35](#)
bouton [10](#)
d'entreprise [16, 35–36, 51](#)
personnels [35–39](#)
utilisation à partir du Web [42–44](#)
utilisation depuis le poste de conférence [35–39](#)

Réponse à des appels [17](#)
Réponse automatique [31](#)
Reprise, utilisation [18](#)
Rvoi Im [20, 40](#)

S

Sécurité, consignes [2](#)
Services [45–46](#)
Services Web, configuration [41](#)
Sonnerie, réglage [32](#)
Source d'alimentation externe
à propos de [6](#)
illustration [6](#)
utilisation [5–7](#)
Substitution de poste [17, 31](#)

T

TAPS [7](#)
Témoins lumineux, à propos de [9](#)
Touches dynamiques [11, 12](#)
Transfert d'appels [20](#)

V

Volume de la sonnerie, réglage [32](#)

W

WebDialer, utilisation [16, 50–51](#)



Siège social aux États-Unis

Cisco Systems, Inc.
170 West Tasman Drive
San Jose, CA 95134-1706
États-Unis
www.cisco.com
Téléphone :
+ 1 408 526-4000
+ 1 800 553-NETS (6387)
Fax : + 1 408 527-0883

Siège social en Asie-Pacifique

Cisco Systems, Inc.
168 Robinson Road
#28-01 Capital Tower
Singapour 068912
www.cisco.com
Téléphone :
+ 65 6317 7777
Fax : + 65 6317 7799

Siège social en Europe

Cisco Systems International
BV
Haarlerbergpark
Haarlerbergweg 13-19
1101 CH Amsterdam
Pays-Bas
www-europe.cisco.com
Téléphone :
+ 31 0 800 020 0791
Fax : + 31 0 20 357 1100

Cisco possède plus de 200 bureaux dans le monde. Les adresses ainsi que les numéros de téléphone et de fax se trouvent sur le site Web Cisco, à l'adresse www.cisco.com/go/offices.

CCVP, the Cisco logo, and the Cisco Square Bridge logo are trademarks of Cisco Systems, Inc.; Changing the Way We Work, Live, Play, and Learn is a service mark of Cisco Systems, Inc.; and Access Registrar, Aironet, BPX, Catalyst, CCDA, CCDP, CCIE, CCIP, CCNA, CCNP, CCSP, Cisco, the Cisco Certified Internetwork Expert logo, Cisco IOS, Cisco Press, Cisco Systems, Cisco Systems Capital, the Cisco Systems logo, Cisco Unity, Enterprise/Solver, EtherChannel, EtherFast, EtherSwitch, Fast Step, Follow Me Browsing, FormShare, GigaDrive, HomeLink, Internet Quotient, IOS, iPhone, IP/TV, iQ Expertise, the iQ logo, iQ Net Readiness Scorecard, iQuick Study, LightStream, Linksys, MeetingPlace, MGX, Networking Academy, Network Registrar, Packet, PIX, ProConnect, ScriptShare, SMARTnet, StackWise, The Fastest Way to Increase Your Internet Quotient, and TransPath are registered trademarks of Cisco Systems, Inc. and/or its affiliates in the United States and certain other countries.

All other trademarks mentioned in this document or Website are the property of their respective owners. The use of the word partner does not imply a partnership relationship between Cisco and any other company. (0705R)

© 2007 Cisco Systems, Inc. All rights reserved.



The Java logo is a trademark or registered trademark of Sun Microsystems, Inc. in the U.S. or other countries.